

BẢNG GIÁ HƯỚNG DẪN 04/2022

RECOMMENDED RETAIL PRICE LIST

ỔN ÁP - BIẾN ÁP

*Automatic Voltage Stabilizer
Power Transformer*

Ổn áp tự động 1 pha

A.V.S 1 Phase

Ổn áp tự động 3 pha

A.V.S 3 Phase

Ổn áp tự động 3 pha ngâm dầu

A.V.S 3 Phases - Oil Filled

Biến áp đổi nguồn hạ áp

Low Voltage Transformer

Biến áp vô cấp

Variable Transformer

Nguồn 1 chiều DC (Nạp ác quy)

DC Power Transformer

Biến áp điện lực 3 pha ngâm dầu

3 Phases Power Transformer Oil Filled

Máy điều áp dưới tải

Step Voltage Regulator



04/2022

LiOA

For now & Forever!

ỔN ÁP 1 PHA

A.V.S 1 PHASE

THÔNG SỐ KỸ THUẬT - SPECIFICATIONS

| Kiểu - Type | SH - II (NEW 2020) | | DRI - II (NEW 2020) | DRII - II (NEW 2020) |
|---|--|--|--------------------------------|----------------------|
| Điện áp vào - Input Voltage | 130V ÷ 250V | 150V ÷ 250V | 90V ÷ 250V | 50V ÷ 250V |
| | 2 - 3- 5kVA | 0.5 -1 -7.5 - 10 -15 -20 -30 -30 -50kVA | | |
| Điện áp ra - Output Voltage | 220V - 110V ± 2 ~ 3% (Riêng công suất 2kVA có thêm đường ra 100V) | | | |
| Tần số - Frequency | 49Hz ÷ 62Hz | | | |
| Thời gian đáp ứng với 10% điện áp vào thay đổi Response Time Against 10% Input Voltage Deviation | 0,4s ÷ 1s 500VA ÷ 10.000VA | | 1s ÷ 3s 15.000VA ÷ 50.000VA | |
| Nhiệt độ môi trường Ambient Temperature | -5 °C ÷ +40 °C | | | |
| Nguyên lý điều khiển Control System | Động cơ Servo Servo Motor | | | |
| Kiểu dáng - Design | Kiểu dáng (kích thước, trọng lượng) thay đổi không cần báo trước The design can be changed without prior notice | | | |
| Độ cách điện - Insulation Resistance | Lớn hơn 3MΩ ở điện áp 1 chiều 500V - More than 3MΩ at DC 500V | | | |
| Độ bền điện - Dielectric Strength | Kiểm tra ở điện áp 2000V trong vòng 1 phút Teste d at AC 2000V for 1 min | | | |

ỔN ÁP 3 PHA

A.V.S 3 PHASES - DRY TYPE

ĐIỀU CHỈNH 3 PHA ĐỘC LẬP

THÔNG SỐ KỸ THUẬT - SPECIFICATIONS

| Kiểu - Type | NM - II | SH3 - II | DR3 - II |
|---|--|--------------------------------|--------------------------------|
| Điện áp vào - Input Voltage | 304V ~ 420V (175V ~ 242V) | 260V ~ 430V(150V~248V) | 160V ~ 430V (90V ~ 250V) |
| Điện áp ra - Output Voltage | 380V ± 2 ~ 3% | 380V ± 2 ~ 3% (200V ± 2 ~ 3%)* | 380V ± 2 ~ 3% (200V ± 2 ~ 3%)* |
| Tần số - Frequency | 49Hz ~ 62Hz | | |
| Thời gian đáp ứng với 10% điện áp vào thay đổi Response Time Against 10% Input Voltage Deviation | ≤ 30kVA 0,4s ÷ 1s | | > 30kVA 1s ÷ 3s |
| Nhiệt độ môi trường Ambient Temperature | -5 °C ~ +40 °C | | |
| Nguyên lý điều khiển Control System | Động cơ Servo 1 chiều DC Servo Motor | | |
| Kiểu dáng - Design | Kiểu dáng (kích thước, trọng lượng) thay đổi không cần báo trước The design can be changed without prior notice | | |
| Độ cách điện - Insulation Resistance | Lớn hơn 3MΩ ở điện áp 1 chiều 500V - More than 3MΩ at DC 500V | | |
| Độ bền điện - Dielectric Strength | Kiểm tra ở điện áp 1500V trong vòng 1 phút Tested at AC 1500V for 1 min | | |

* Từ 3KVA đến 30KVA máy có 2 đường ra 380V/200V, từ máy 45KVA trở lên chỉ có 380V (Quy cách khác có thể sản xuất theo yêu cầu)

Đồ thị giới hạn công suất ra ở các mức điện áp vào The output capacity limit chart at input voltage level

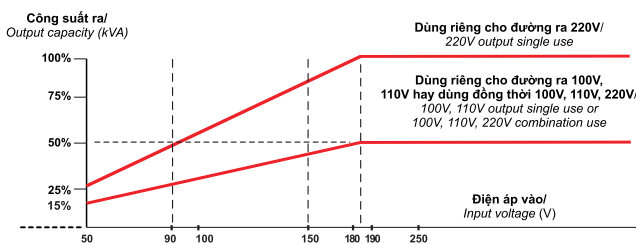

1 PHASE

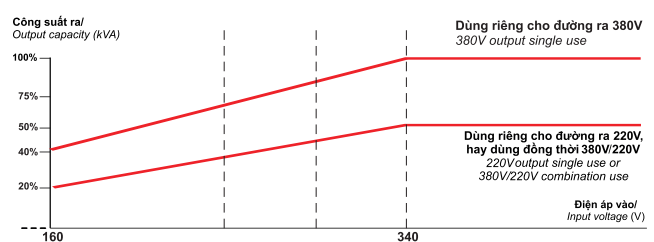

3 PHASE

SH - II (NEW 2020)

DẢI ĐIỆN ÁP ĐẦU VÀO 150V ~ 250V/ INPUT VOLTAGE RANGE 130V/150V ~ 250V
2 - 3- 5kVA: 130V ~ 250V

| Mã sản phẩm Code | Công suất/ Capacity (kVA) | Kích thước (DxRxH)/ Dimension (LxWxH) (mm) | Trọng lượng/ Weight (kg) | Giá (VNĐ) | Price (USD) |
|----------------------|------------------------------|---|-----------------------------|-------------------|-------------|
| SH - 500 II | 0,5 | 225 x 175 x 177 | 5,0 | 1.600.000 | 70,80 |
| SH - 1000 II | 1 | 225 x 175 x 177 | 6,2 | 1.850.000 | 81,86 |
| SH - 2000 II | 2 | 285 x 208 x 218 | 9,6 | 3.150.000 | 139,38 |
| SH - 3000 II | 3 | 305 x 220 x 305 | 11,0 | 3.600.000 | 159,29 |
| SH - 5000 II | 5 | 305 x 220 x 305 | 14,8 | 4.600.000 | 203,54 |
| SH - 7500 II | 7,5 | 405 x 220 x 310 | 20,0 | 6.000.000 | 265,49 |
| SH - 10000 II | 10 | 405 x 220 x 310 | 22,5 | 6.950.000 | 307,52 |
| SH - 15000 II | 15 | 562 x 312 x 510 | 54,0 | 15.000.000 | 663,72 |
| SH - 20000 II | 20 | 562 x 312 x 510 | 56,0 | 16.550.000 | 732,30 |
| SH - 25000 II | 25 | 690 x 488 x 450 | 69,0 | 21.550.000 | 953,54 |
| SH - 30000 II | 30 | 690 x 488 x 450 | 76,0 | 24.900.000 | 1.101,77 |
| SH - 50000 II | 50 | 700 x 480 x 660 | 120,0 | 38.400.000 | 1.699,12 |

DRI - II (NEW 2020)

DẢI ĐIỆN ÁP ĐẦU VÀO 90V ~ 250V/ INPUT VOLTAGE RANGE 90V ~ 250V

| Mã sản phẩm Code | Công suất/ Capacity (kVA) | Kích thước (DxRxH)/ Dimension (LxWxH) (mm) | Trọng lượng/ Weight (kg) | Giá (VNĐ) | Price (USD) |
|-----------------------|------------------------------|---|-----------------------------|-------------------|-------------|
| DRI - 500 II | 0,5 | 225 x 172 x 177 | 5,6 | 1.700.000 | 75,22 |
| DRI - 1000 II | 1 | 237 x 183 x 200 | 7,0 | 2.100.000 | 92,92 |
| DRI - 2000 II | 2 | 285 x 208 x 218 | 10,0 | 3.300.000 | 146,02 |
| DRI - 3000 II | 3 | 305 x 220 x 305 | 12,0 | 3.700.000 | 163,72 |
| DRI - 5000 II | 5 | 305 x 220 x 305 | 15,0 | 4.800.000 | 212,39 |
| DRI - 7500 II | 7,5 | 415 x 240 x 355 | 26,0 | 7.600.000 | 336,28 |
| DRI - 10000 II | 10 | 415 x 240 x 355 | 30,2 | 9.900.000 | 438,05 |
| DRI - 15000 II | 15 | 562 x 312 x 510 | 58,0 | 17.850.000 | 789,82 |
| DRI - 20000 II | 20 | 700 x 480 x 660 | 83,0 | 23.600.000 | 1.044,25 |
| DRI - 30000 II | 30 | 700 x 480 x 660 | 103,0 | 35.600.000 | 1.575,22 |

DRII - II (NEW 2020)

DẢI ĐIỆN ÁP ĐẦU VÀO 50V ~ 250V/ INPUT VOLTAGE RANGE 50V ~ 250V

| Mã sản phẩm Code | Công suất/ Capacity (kVA) | Kích thước (DxRxH)/ Dimension (LxWxH) (mm) | Trọng lượng/ Weight (kg) | Giá (VNĐ) | Price (USD) |
|------------------------|------------------------------|---|-----------------------------|-------------------|-------------|
| DRII - 1000 II | 1 | 237 x 183 x 200 | 7,8 | 2.300.000 | 101,77 |
| DRII - 2000 II | 2 | 285 x 208 x 218 | 10,0 | 3.650.000 | 161,50 |
| DRII - 3000 II | 3 | 305 x 220 x 305 | 15,0 | 4.450.000 | 196,90 |
| DRII - 5000 II | 5 | 405 x 220 x 310 | 20,0 | 5.900.000 | 261,06 |
| DRII - 7500 II | 7,5 | 445 x 315 x 440 | 29,2 | 8.750.000 | 387,17 |
| DRII - 10000 II | 10 | 490 x 408 x 440 | 41,0 | 12.150.000 | 537,61 |
| DRII - 15000 II | 15 | 700 x 480 x 660 | 86,0 | 21.700.000 | 960,18 |
| DRII - 20000 II | 20 | 700 x 480 x 660 | 100,0 | 27.800.000 | 1.230,09 |

DẢI ĐIỆN ÁP ĐẦU VÀO 304V ~ 420V

INPUT VOLTAGE RANGE 304V ~ 420V

| Mã sản phẩm Code | Công suất Capacity (kVA) | Kích thước (DxRxC) Dimension (LxWxH) (mm) | Trọng lượng/ Weight (kg) | Giá (VND) | Price (USD) |
|---------------------|-----------------------------|--|-----------------------------|--------------------|-------------|
| NM-150KII | 150 | 935 x 665 x 1865 | 472 | 112.000.000 | 4.955,75 |
| NM-200KII | 200 | 1450 x 850 x 1900 | 730 | 214.000.000 | 9.469,03 |
| NM-250KII | 250 | 1450 x 850 x 1900 | 850 | 246.000.000 | 10.884,96 |
| NM-300KII | 300 | 1450 x 870 x 2020 | 1020 | 303.000.000 | 13.407,08 |
| NM-400KII | 400 | 1450 x 870 x 2020 | 1220 | 342.000.000 | 15.132,74 |
| NM-500K/3II | 500 | (1132 x 853 x 1535)x3 | 1350 | 446.000.000 | 19.734,51 |
| NM-600K/3II | 600 | (1750 x 850 x 1430)x3 | 1630 | 512.000.000 | 22.654,87 |
| NM-800K/3II | 800 | (1750 x 850 x 1430)x3 | 1890 | 660.000.000 | 29.203,54 |
| NM-1000K/3II | 1000 | (1750 x 850 x 1430)x3 | 2200 | 807.000.000 | 35.707,96 |
| NM-1200K/3II | 1200 | (2100 x 860 x 1200)x3 | 3120 | 955.000.000 | 42.256,64 |

DẢI ĐIỆN ÁP ĐẦU VÀO 260V ~ 430V

| Mã sản phẩm Code | Công suất Capacity (kVA) | Kích thước (DxRxC) Dimension (LxWxH) (mm) | Trọng lượng/ Weight (kg) | Giá (VND) | Price (USD) |
|---------------------|-----------------------------|--|-----------------------------|--------------------|-------------|
| SH3-3KII | 3 | 410 x 280 x 640 | 29 | 7.800.000 | 345,13 |
| SH3-6KII | 6 | 410 x 280 x 640 | 32 | 10.950.000 | 484,51 |
| SH3-10KII | 10 | 480 x 365 x 715 | 44 | 12.000.000 | 530,97 |
| SH3-15KII | 15 | 480 x 365 x 715 | 52 | 15.600.000 | 690,27 |
| SH3-20KII | 20 | 545 x 390 x 1090 | 78 | 22.600.000 | 1.000,00 |
| SH3-30KII | 30 | 545 x 390 x 1090 | 87 | 32.050.000 | 1.418,14 |
| SH3-45KII | 45 | 610 x 470 x 1270 | 176 | 45.100.000 | 1.995,58 |
| SH3-60KII | 60 | 610 x 470 x 1270 | 188 | 57.350.000 | 2.537,61 |
| SH3-75KII | 75 | 780 x 562 x 1247 | 218 | 64.900.000 | 2.871,68 |
| SH3-100KII | 100 | 780 x 562 x 1247 | 246 | 88.100.000 | 3.898,23 |
| SH3-150KII | 150 | 820 x 710x 1635 | 390 | 139.100.000 | 6.154,87 |
| SH3-200KII | 200 | 1450 x 850 x 1900 | 580 | 257.000.000 | 11.371,68 |
| SH3-250KII | 250 | 1450 x 870 x 2020 | 1088 | 295.000.000 | 13.053,10 |
| SH3-300KII | 300 | 1450 x 870 x 2020 | 1185 | 361.000.000 | 15.973,45 |
| SH3-400K/3II | 400 | (1132 x 853 x 1535)x3 | 1320 | 407.000.000 | 18008,85 |
| SH3-500K/3II | 500 | (1750 x 850 x 1430)x3 | 1750 | 535.000.000 | 23.672,57 |
| SH3-600K/3II | 600 | (1750 x 850 x 1430)x3 | 1910 | 612.000.000 | 27.079,65 |
| SH3-800K/3II | 800 | (1750 x 850 x 1430)x3 | 3240 | 790.000.000 | 34.955,75 |
| SH3-1000K/3II | 1000 | (2100 x 860 x 1200)x3 | 3650 | 968.000.000 | 42.831,86 |

DẢI ĐIỆN ÁP ĐẦU VÀO 160V ~ 430V

INPUT VOLTAGE RANGE 160V ~ 430V

| Mã sản phẩm Code | Công suất Capacity (kVA) | Kích thước (DxRxC) Dimension (LxWxH) (mm) | Trọng lượng/ Weight (kg) | Giá (VND) | Price (USD) |
|---------------------|-----------------------------|--|-----------------------------|--------------------|-------------|
| DR3-3KII | 3 | 410 x 280 x 640 | 29 | 9.050.000 | 400,44 |
| DR3-6KII | 6 | 410 x 280 x 640 | 32 | 11.350.000 | 502,21 |
| DR3-10KII | 10 | 480 x 365 x 715 | 44 | 12.600.000 | 557,52 |
| DR3-15KII | 15 | 480 x 365 x 715 | 52 | 20.800.000 | 920,35 |
| DR3-20KII | 20 | 545 x 390 x 1090 | 96 | 28.250.000 | 1.250,00 |
| DR3-30KII | 30 | 545 x 390 x 1090 | 107 | 39.350.000 | 1.741,15 |
| DR3-45KII | 45 | 780 x 562 x 1297 | 206 | 60.100.000 | 2.659,29 |
| DR3-60KII | 60 | 800 x 570 x 1630 | 232 | 75.350.000 | 3.334,07 |
| DR3-75KII | 75 | 820 x 710 x 1635 | 360 | 86.250.000 | 3.816,37 |
| DR3-100KII | 100 | 820 x 710 x 1635 | 386 | 117.000.000 | 5.176,99 |

Các loại ổn áp có quy cách khác được sản xuất theo yêu cầu
Other specification is manufactured on requirement

ỔN ÁP 3 PHA NGÂM DẦU ĐIỀU CHỈNH CHUNG

A.V.S 3 PHASES - OIL FILLED TYPE

SỬ DỤNG CHO NHỮNG NƠI ĐIỆN ÁP 3 PHA CÂN BẰNG

THÔNG SỐ KỸ THUẬT - SPECIFICATIONS

| | |
|---|---|
| Điện áp vào - <i>Input Voltage</i> | 304V ~ 456V (380V ± 20%) |
| Điện áp ra - <i>Output Voltage</i> | 380V (± 1% ~ 5%) |
| Tần số - <i>Frequency</i> | 49Hz ~ 62Hz |
| Nhiệt độ môi trường <i>Ambient Temperature</i> | -5°C ~ +40°C |
| Nguyên lý điều khiển <i>Control System</i> | Động cơ Servo <i>Servo Motor</i> |
| Kiểu dáng - <i>Design</i> | Kiểu dáng (kích thước, trọng lượng) thay đổi không cần báo trước <i>The design can be changed without prior notice</i> |
| Độ cách điện - <i>Insulation Resistance</i> | Lớn hơn 3MΩ ở điện áp 1 chiều 500V - More than 3MΩ at DC 500V |
| Độ bền điện - <i>Dielectric Strength</i> | Kiểm tra ở điện áp 2000V trong vòng 1 phút <i>Tested at AC 2000V for 1 min</i> |



| Mã sản phẩm <i>Code</i> | Công suất/ Capacity <i>(kVA)</i> | Kích thước (DxRxH) <i>Dimension (LxWxH)</i> <i>(mm)</i> | Trọng lượng/ Weight <i>(kg)</i> | Giá (VNĐ) | Price (USD) |
|----------------------------|-------------------------------------|---|------------------------------------|---------------|-------------|
| D-150 | 150 | 950 x 900 x 1440 | 700 | 198.000.000 | 8.761,06 |
| D-200 | 200 | 950 x 900 x 1440 | 800 | 217.000.000 | 9.601,77 |
| D-250 | 250 | 950 x 900 x 1440 | 820 | 268.000.000 | 11.858,41 |
| D-300 | 300 | 960 x 930 x 1840 | 950 | 329.000.000 | 14.557,52 |
| D-400 | 400 | 960 x 930 x 1840 | 1150 | 370.000.000 | 16.371,68 |
| D-500 | 500 | 1250 x 1250 x 1850 | 1390 | 507.000.000 | 22.433,63 |
| D-600 | 600 | 1250 x 1250 x 2000 | 1450 | 579.000.000 | 25.619,47 |
| D-800 | 800 | 1250 x 1250 x 1900 | 1840 | 748.000.000 | 33.097,35 |
| D-1000 | 1000 | 1560 x 1560 x 2350 | 2400 | 917.000.000 | 40.575,22 |
| D-1500 | 1500 | 1650 x 1650 x 2450 | 2900 | 1.339.000.000 | 59.247,79 |
| D-2000 | 2000 | 1650 x 1650 x 2450 | 3200 | 1.761.000.000 | 77.920,35 |

Các loại ổn áp có quy cách khác được sản xuất theo yêu cầu
Other specification is manufactured on requirement

BIẾN ÁP ĐỔI NGUỒN HẠ ÁP

LOW VOLTAGE TRANSFORMER

Biến áp dùng để đổi điện cho các thiết bị công nghiệp có điện áp sử dụng theo tiêu chuẩn của Nhật, Đài Loan, Mỹ v.v... Và các nhu cầu đặc biệt khác..
This transformer is used to transform voltage for industrial electrical equipment which operate under US, Japanese, Taiwanese, electrical standard, etc. And for other special requirements.

BIẾN ÁP ĐỔI NGUỒN HẠ ÁP 1 PHA 1 PHASE LOW VOLTAGE TRANSFORMER

- Điện áp vào **220V** Input **220V**
- Điện áp ra **100V - 120V** Output **100V - 120V**
- Tần số **49Hz ~ 62Hz** Frequency **49Hz ~ 62Hz**



| Mã sản phẩm Code | Công suất Capacity (kVA) | Kích thước (mm) Dimension | | Giá (VNĐ) | Price (USD) |
|---------------------|-----------------------------|-------------------------------|------------------------|-----------|----------------|
| | | Cao/ Height | Đường kính Diameter | | |
| DN002 | 0,2 | 80 | 145 | 350.000 | 15,50 |
| DN004 | 0,4 | 110 | 165 | 500.000 | 22,10 |
| DN006 | 0,6 | 110 | 165 | 550.000 | 24,30 |
| DN010 | 1,0 | 120 | 180 | 650.000 | 28,80 |
| DN012 | 1,2 | 120 | 180 | 700.000 | 31,00 |
| DN015 | 1,5 | 120 | 180 | 800.000 | 35,40 |
| DN020 | 2,0 | 147 | 180 | 950.000 | 42,00 |
| DN030 | 3,0 | D(L) 245 x R(D) 215 x C(H)130 | | 1.500.000 | 66,40 |

BIẾN ÁP ĐỔI NGUỒN HẠ ÁP 1 PHA - LOẠI MỚI 1 PHASE LOW VOLTAGE TRANSFORMER - NEW MODEL

TÍNH NĂNG VÀ ƯU ĐIỂM SẢN PHẨM / PRODUCT FEATURES AND ADVANTAGES

Các tính năng và ưu điểm vượt trội chỉ có ở biến áp đổi nguồn của L10A:

Outstanding features and advantages only available in L10A Voltage Transformer:

1. Biến áp sử dụng nguyên liệu thép kỹ thuật điện cán lạnh cao cấp tổn hao thấp $\leq 0,9W/Kg$.

The transformer coil is used high-grade cold-rolled silicon steel with low loss less than $\leq 0,9W/Kg$.

2. Có 3 điện áp ra, khi điện áp đầu vào chuẩn 220V là : 100V, 110V, 120V để sử dụng cho các thiết bị điện tiêu chuẩn Nhật, Mỹ.

When the input voltage is right 220V, we can get 3 output voltages available at output side are 100V, 110V, 120V to use for Japanese and American standard electrical devices.

3. Biến áp đổi nguồn L10A còn được sử dụng như một bộ thay đổi điện áp linh động khi điện áp đầu vào không đạt chuẩn 220V.

Furthermore, L10A Voltage Transformer is also used as a flexible voltage adapter when the input voltage is not right value 220V.

VD: Khi điện áp đầu vào thấp - 200V mà bạn cần dùng đầu ra 100V thì lúc đó điện áp qua biến áp đổi nguồn chỉ đạt ngưỡng ~90V, khi đó bạn có thể dùng ổ cắm 110V để đạt được điện áp chuẩn 100V như mong muốn.

For example: When the input voltage is lower (~200V), the output voltage at 110V outlet will only reach around 90V, but you need to use 100V output, then you can use the desired value of 100V at the 110V outlet of transformer.

4. Biến áp đổi nguồn L10A có CB bảo vệ quá tải.

L10A voltage transformer use CB for overload protection

5. Ổ cắm thông minh, cắm được phích dẹt 3 chấu.

Smart socket, 3-pin flat (plug type B) can be plug in.

CHÚ Ý: Khi không chắc chắn điện áp đầu vào đạt chuẩn 220V, bạn cần sử dụng đồng hồ để đo điện áp đầu ra trước khi dùng để đạt được hiệu suất cao nhất của thiết bị.

NOTE: When you are not sure that the input voltage meets right 220V, you need to use a meter to measure the output voltage to ensure that your device is used with the suitable voltage & achieving the highest efficiency of the device.



| Mã sản phẩm Code | Công suất Capacity (kVA) | Kích thước (mm) Dimension D(L) x R(D) x C(H) | Giá (VNĐ) | Price (USD) |
|--|-----------------------------|--|-----------|----------------|
| DN008N | 0,8 | 180 x 85 x 240 | 680.000 | 30,10 |
| DN010N | 1,0 | 180 x 85 x 240 | 860.000 | 38,10 |
| DN015N | 1,5 | 180 x 85 x 240 | 1.000.000 | 44,20 |
| Biến áp đổi nguồn 1 pha cho thiết bị âm thanh/ Type for Hi-end Audio | | | | |
| DNA008N | 0,8 | 180 x 85 x 240 | 1.160.000 | 51,30 |
| DNA010N | 1,0 | 180 x 85 x 240 | 1.280.000 | 56,30 |
| DNA015N | 1,5 | 180 x 85 x 240 | 1.500.000 | 66,40 |

■ BIẾN ÁP ĐỔI NGUỒN HẠ ÁP 3 PHA

3 PHASES LOW VOLTAGE TRANSFORMER

- Điện áp vào 380V Input 380V
- Điện áp ra 200V (220V) Output 200V (220V)
- Tần số 49Hz ~ 62Hz Frequency 49Hz ~ 62Hz

* Các loại có công suất từ 200KVA trở lên: Điện áp ra chỉ có 1 đường ra 200V hoặc 220V theo đơn đặt hàng.

* The transformers with capacity from 200kVA & above, there will be only 1 output voltage 200V or 220V under the request of orders.



LOẠI TỰ NGẪU

AUTO LOW VOLTAGE TRANSFORMER

| Mã sản phẩm Code | Công suất Capacity (kVA) | Kích thước (mm) (Dài x Rộng x Cao) Dimension L x W x H | Trọng lượng Weight (kg) | Giá (VNĐ) | Price (USD) |
|---------------------|--------------------------------|--|-------------------------------|-------------|----------------|
| 3K101M2YH5YT | 10 | 490x400x520 | 70 | 8.300.000 | 367,26 |
| 3K151M2YH5YT | 15 | 490x400x520 | 75 | 10.000.000 | 442,48 |
| 3K201M2YH5YT | 20 | 490x400x520 | 85 | 13.650.000 | 603,98 |
| 3K301M2YH5YT | 30 | 540x440x570 | 120 | 17.000.000 | 752,21 |
| 3K501M2YH5YT | 50 | 740x590x760 | 155 | 23.250.000 | 1.028,76 |
| 3K601M2YH5YT | 60 | 740x590x760 | 175 | 25.000.000 | 1106,19 |
| 3K801M2YH5YT | 80 | 740x590x760 | 215 | 27.400.000 | 1.212,39 |
| 3K102M2YH5YT | 100 | 740x590x760 | 260 | 30.700.000 | 1.358,41 |
| 3K152M2YH5YT | 150 | 940x700x860 | 410 | 44.000.000 | 1.946,90 |
| 3K202M2YH5YT | 200 | 950x800x980 | 455 | 62.600.000 | 2.769,91 |
| 3K252M2YH5YT | 250 | 950x800x980 | 530 | 76.000.000 | 3.362,83 |
| 3K322M2YH5YT | 320 | 950x800x1120 | 700 | 91.100.000 | 4.030,97 |
| 3K402M2YH5YT | 400 | 950x800x1120 | 790 | 113.000.000 | 5.000,00 |
| 3K562M2YH5YT | 560 | 1400x1040x1280 | 930 | 130.000.000 | 5.752,21 |

LOẠI CÁCH LY

LOW VOLTAGE TRANSFORMER - ISOLATED TYPE

| Mã sản phẩm Code | Công suất Capacity (kVA) | Kích thước (mm) (Dài x Rộng x Cao) Dimension L x W x H | Trọng lượng Weight (kg) | Giá (VNĐ) | Price (USD) |
|---------------------|--------------------------------|--|-------------------------------|-------------|----------------|
| 3K630M2DH5YC | 6,3 | 540x440x570 | 90 | 10.100.000 | 446,90 |
| 3K800M2DH5YC | 8 | 540x440x570 | 95 | 12.600.000 | 557,52 |
| 3K101M2DH5YC | 10 | 540x440x570 | 100 | 14.150.000 | 626,11 |
| 3K151M2DH5YC | 15 | 540x440x570 | 128 | 17.450.000 | 772,12 |
| 3K201M2DH5YC | 20 | 740x590x760 | 155 | 21.900.000 | 969,03 |
| 3K301M2DH5YC | 30 | 740x590x760 | 185 | 31.600.000 | 1.398,23 |
| 3K501M2DH5YC | 50 | 740x590x760 | 320 | 43.150.000 | 1.909,29 |
| 3K601M2DH5YC | 60 | 940x700x860 | 355 | 45.700.000 | 2.022,12 |
| 3K801M2DH5YC | 80 | 950x800x980 | 450 | 56.450.000 | 2.497,79 |
| 3K102M2DH5YC | 100 | 950x800x980 | 480 | 66.350.000 | 2.935,84 |
| 3K152M2DH5YC | 150 | 950x800x1120 | 665 | 86.350.000 | 3.820,80 |
| 3K202M2DH5YC | 200 | 1400x1040x1280 | 870 | 101.000.000 | 4.469,03 |
| 3K252M2DH5YC | 250 | 1400x1040x1280 | 920 | 111.000.000 | 4.911,50 |
| 3K322M2DH5YC | 320 | 1400x1040x1280 | 1150 | 127.000.000 | 5.619,47 |
| 3K402M2DH5YC | 400 | 1500x1150x1390 | 1360 | 152.000.000 | 6.725,66 |
| 3K562M2DH5YC | 560 | 1500x1150x1390 | 1390 | 203.000.000 | 8.982,30 |

Các loại máy có quy cách khác được sản xuất theo yêu cầu
Other specification is manufactured on requirement

Kiểu dáng (kích thước, trọng lượng) có thể thay đổi không cần báo trước
The design can be changed without prior notice

■ NGUỒN 1 CHIỀU DC (MÁY NẠP ẮC QUY)

DC POWER TRANSFORMER, (BATTERY CHARGE)

Sử dụng cho việc nạp ắc quy trực tiếp hay vào các thiết bị điện 1 chiều. Các nhu cầu điện áp và dòng lớn hơn được sản xuất theo yêu cầu.

Possible to use for battery charging directly or to any DC electrical equipment. Other specification is manufactured on requirement.



| Mã sản phẩm Code | Dòng tải Current (A) | Điện áp vào Input Voltage (V) | Điện áp ra Output Voltage (V) | Kích thước (mm) Dimension (Dài x Rộng x Cao) | Trọng lượng Weight (kg) | Giá (VNĐ) | Price (USD) |
|---------------------|----------------------------|-------------------------------------|-------------------------------------|--|-------------------------------|------------------|-------------|
| BC1815 | 15 | 220 | DC 2V ~ 18V | 290x220x180 | 7,0 | 2.300.000 | 101,77 |
| BC1830 | 30 | 220 | DC 2V ~ 18V | 290x220x180 | 8,4 | 2.950.000 | 130,53 |
| BC3630 | 30 | 220 | DC 2V ~ 36V | 400x260x235 | 13,2 | 3.600.000 | 159,29 |
| BC5030 | 30 | 220 | DC 2V ~ 50V | 400x310x290 | 19,4 | 4.400.000 | 194,69 |

THIẾT BỊ KIỂM TRA ẮC QUY

BATTERY TESTING EQUIPMENT

Thiết bị kiểm tra ắc quy dễ sử dụng, chỉ một vài thao tác là có thể kiểm tra ngay được chất lượng bình ắc quy còn tốt hay đã kém.

Battery testing equipment: Easy to use. Easy to check battery's quality.

| Mã sản phẩm Code | Giá (VNĐ) | Price (USD) |
|---------------------|----------------|-------------|
| TBDAQ | 750.000 | 33,19 |



BIẾN ÁP VÔ CẤP

VARIABLE TRANSFORMER

Sử dụng cho các nhu cầu thí nghiệm, các nhu cầu đặc biệt

Các nhu cầu dải điện áp khác tiêu chuẩn sản xuất theo yêu cầu

Use for laboratory or special requirement

Higher voltage range is manufactured on requirement

■ BIẾN ÁP VÔ CẤP 1 PHA/ 1 PHASE VARIABLE TRANSFORMER

- Điện áp vào 220V Input 220V
- Điện áp ra 2V ~ 250V Output 2V ~ 250V
- Tần số 49Hz ~ 62Hz Frequency 49Hz ~ 62Hz

| Mã sản phẩm Code | Dòng tải tối đa Max Current (A) | Công suất Capacity (kVA) | Giá (VND) | Price (USD) |
|---------------------|------------------------------------|-----------------------------|-------------|-------------|
| SD-255 | 5A | 1,1 | 1.400.000 | 61,95 |
| SD-2510 | 10A | 2,2 | 2.200.000 | 97,35 |
| SD-2515 | 15A | 3,3 | 3.200.000 | 141,59 |
| SD-2525 | 25A | 5,5 | 5.400.000 | 238,94 |
| SD-2537.5 | 37,5A | 8,25 | 7.500.000 | 331,86 |
| SD-2550 | 50A | 11 | 10.800.000 | 477,88 |
| SD-2575 | 75A | 16,5 | 16.100.000 | 712,39 |
| SD-25100 | 100A | 22 | 21.150.000 | 935,84 |
| SD-25150 | 150A | 33 | 30.700.000 | 1.358,41 |
| SD-25250 | 250A | 55 | 50.500.000 | 2.234,51 |
| SD-25300 | 300A | 66 | 60.700.000 | 2.685,84 |
| SD-25500 | 500A | 110 | 101.000.000 | 4.469,03 |

Các loại máy có quy cách khác được sản xuất theo yêu cầu
Other specification is manufactured on requirement



■ BIẾN ÁP VÔ CẤP 3 PHA/ 3 PHASES VARIABLE TRANSFORMER

- Điện áp vào 380V Input 380V
- Điện áp ra 5V ~ 430V Output 5V ~ 430V
- Tần số 49Hz ~ 62Hz Frequency 49Hz ~ 62Hz

| Mã sản phẩm Code | Dòng tải tối đa Max Current (A) | Công suất Capacity (kVA) | Giá (VND) | Price (USD) |
|---------------------|------------------------------------|-----------------------------|-------------|-------------|
| S3-435 | 5A | 3,3 | 4.950.000 | 219,03 |
| S3-4310 | 10A | 6,6 | 6.400.000 | 283,19 |
| S3-4315 | 15A | 9,9 | 9.500.000 | 420,35 |
| S3-4325 | 25A | 16,5 | 16.100.000 | 712,39 |
| S3-4337.5 | 37,5A | 24,7 | 21.950.000 | 971,24 |
| S3-4350 | 50A | 33 | 32.650.000 | 1.444,69 |
| S3-4375 | 75A | 49,5 | 57.200.000 | 2.530,97 |
| S3-43100 | 100A | 66 | 64.250.000 | 2.842,92 |
| S3-43150 | 150A | 99 | 111.000.000 | 4.911,50 |
| S3-43250 | 250A | 165 | 151.000.000 | 6.681,42 |
| S3-43300 | 300A | 198 | 182.000.000 | 8.053,10 |
| S3-43500 | 500A | 330 | 303.000.000 | 13.407,08 |

Các loại máy có quy cách khác được sản xuất theo yêu cầu
Other specification is manufactured on requirement



BIẾN ÁP ĐIỆN LỰC 3 PHA NGÂM DẦU

3 PHASES POWER TRANSFORMER OIL-FILLED TYPE

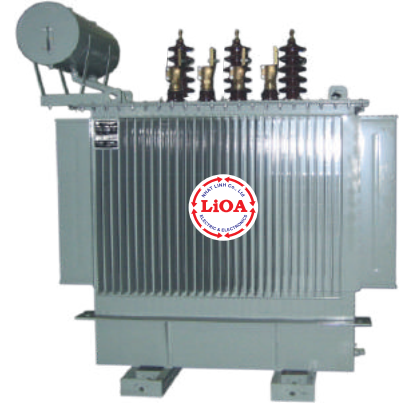

■ 6/ 0,4kV; 10/ 0,4kV; 22/ 0,4kV;

| Mã sản phẩm Code | Công suất Capacity (kVA) | Kích thước(mm) Dimension (DàixRộngxCao) | Giá (VNĐ) | Price (USD) |
|---------------------|--------------------------------|---|-------------|----------------|
| 3D751M1YM1Y1 | 75 | 1190x680x1290 | 141.000.000 | 6.238,94 |
| 3D102M1YM1Y1 | 100 | 1310x700x1470 | 152.000.000 | 6.725,66 |
| 3D162M1YM1Y1 | 160 | 1370x770x1530 | 175.000.000 | 7.743,36 |
| 3D182M1YM1Y1 | 180 | 1370x770x1530 | 196.000.000 | 8.672,57 |
| 3D252M1YM1Y1 | 250 | 1475x810x1615 | 251.000.000 | 11.106,19 |
| 3D322M1YM1Y1 | 320 | 1605x850x1665 | 303.000.000 | 13.407,08 |
| 3D402M1YM1Y1 | 400 | 1575x860x1765 | 353.000.000 | 15.619,47 |
| 3D562M1YM1Y1 | 560 | 1790x920x1870 | 405.000.000 | 17.920,35 |
| 3D632M1YM1Y1 | 630 | 1840x900x1860 | 419.000.000 | 18.539,82 |
| 3D752M1YM1Y1 | 750 | 1870x950x1870 | 445.000.000 | 19.690,27 |
| 3D802M1YM1Y1 | 800 | 1870x950x1870 | 475.000.000 | 21.017,70 |
| 3D103M1YM1Y1 | 1000 | 2025x1000x1950 | 569.000.000 | 25.176,99 |
| 3D123M1YM1Y1 | 1250 | 2030x1000x2160 | 671.000.000 | 29.690,27 |

■ 10(22)/0,4kV

| Mã sản phẩm Code | Công suất Capacity (kVA) | Kích thước(mm) Dimension (DàixRộngxCao) | Giá (VNĐ) | Price (USD) |
|---------------------|--------------------------------|---|-------------|----------------|
| 3D751H2TM1Y1 | 75 | 1190x680x1350 | 148.000.000 | 6.548,67 |
| 3D102H2TM1Y1 | 100 | 1310x700x1520 | 159.000.000 | 7.035,40 |
| 3D162H2TM1Y1 | 160 | 1370x770x1600 | 183.000.000 | 8.097,35 |
| 3D182H2TM1Y1 | 180 | 1370x770x1600 | 206.000.000 | 9.115,04 |
| 3D252H2TM1Y1 | 250 | 1475x810x1650 | 263.000.000 | 11.637,17 |
| 3D322H2TM1Y1 | 320 | 1605x850x1700 | 318.000.000 | 14.070,80 |
| 3D402H2TM1Y1 | 400 | 1575x920x1800 | 371.000.000 | 16.415,93 |
| 3D562H2TM1Y1 | 560 | 1790x920x1920 | 425.000.000 | 18.805,31 |
| 3D632H2TM1Y1 | 630 | 1840x900x1920 | 440.000.000 | 19.469,03 |
| 3D752H2TM1Y1 | 750 | 1870x950x1920 | 467.000.000 | 20.663,72 |
| 3D802H2TM1Y1 | 800 | 1870x950x1920 | 499.000.000 | 22.079,65 |
| 3D103H2TM1Y1 | 1000 | 2025x1000x2000 | 597.000.000 | 26.415,93 |
| 3D123H2TM1Y1 | 1250 | 2030x1000x2000 | 704.000.000 | 31.150,44 |

■ 35/ 0,4kV

| Mã sản phẩm Code | Công suất Capacity (kVA) | Kích thước(mm) Dimension (DàixRộngxCao) | Giá (VNĐ) | Price (USD) |
|---------------------|--------------------------------|---|-------------|----------------|
| 3D751M3YM1Y1 | 75 | 1220x700x1350 | 144.000.000 | 6.371,68 |
| 3D102M3YM1Y1 | 100 | 1480x720x1545 | 155.000.000 | 6.858,41 |
| 3D162M3YM1Y1 | 160 | 1500x820x1645 | 178.000.000 | 7.876,11 |
| 3D182M3YM1Y1 | 180 | 1500x820x1645 | 200.000.000 | 8.849,56 |
| 3D252M3YM1Y1 | 250 | 1605x840x1720 | 256.000.000 | 11.327,43 |
| 3D322M3YM1Y1 | 320 | 1705x880x1770 | 309.000.000 | 13.672,57 |
| 3D402M3YM1Y1 | 400 | 1705x870x1850 | 361.000.000 | 15.973,45 |
| 3D562M3YM1Y1 | 560 | 1895x900x1890 | 413.000.000 | 18.274,34 |
| 3D632M3YM1Y1 | 630 | 1945x900x1995 | 427.000.000 | 18.893,81 |
| 3D752M3YM1Y1 | 750 | 2025x980x1995 | 454.000.000 | 20.088,50 |
| 3D802M3YM1Y1 | 800 | 2025x980x1995 | 484.000.000 | 21.415,93 |
| 3D103M3YM1Y1 | 1000 | 2050x1000x2060 | 580.000.000 | 25.663,72 |
| 3D123M3YM1Y1 | 1250 | 2090x1030x2250 | 685.000.000 | 30.309,73 |

■ 35(22)/0,4kV

| Mã sản phẩm Code | Công suất Capacity (kVA) | Kích thước(mm) Dimension (DàixRộngxCao) | Giá (VNĐ) | Price (USD) |
|---------------------|--------------------------------|---|-------------|----------------|
| 3D751H4NM1Y1 | 75 | 1220x700x1390 | 151.000.000 | 6.681,42 |
| 3D102H4NM1Y1 | 100 | 1480x720x1590 | 163.000.000 | 7.212,39 |
| 3D162H4NM1Y1 | 160 | 1500x820x1690 | 187.000.000 | 8.274,34 |
| 3D182H4NM1Y1 | 180 | 1500x820x1690 | 210.000.000 | 9.292,04 |
| 3D252H4NM1Y1 | 250 | 1605x840x1760 | 269.000.000 | 11.902,65 |
| 3D322H4NM1Y1 | 320 | 1705x880x1810 | 325.000.000 | 14.380,53 |
| 3D402H4NM1Y1 | 400 | 1705x870x1890 | 379.000.000 | 16.769,91 |
| 3D562H4NM1Y1 | 560 | 1895x900x1930 | 434.000.000 | 19.203,54 |
| 3D632H4NM1Y1 | 630 | 1945x900x2030 | 449.000.000 | 19.867,26 |
| 3D752H4NM1Y1 | 750 | 2025x980x2030 | 477.000.000 | 21.106,19 |
| 3D802H4NM1Y1 | 800 | 2025x980x2030 | 509.000.000 | 22.522,12 |
| 3D103H4NM1Y1 | 1000 | 2050x1000x2100 | 609.000.000 | 26.946,90 |
| 3D123H4NM1Y1 | 1250 | 2090x1030x2290 | 719.000.000 | 31.814,16 |

Các loại máy có quy cách khác được sản xuất theo yêu cầu

Other specification is manufactured on requirement

Kiểu dáng (kích thước, trọng lượng) có thể thay đổi không cần báo trước

The design can be changed without prior notice

MÁY ĐIỀU ÁP DƯỚI TẢI

STEP VOLTAGE REGULATOR

- Máy điều áp LiOA duy trì sự ổn định của lưới điện thông qua việc nâng lại điện áp bị sụt giảm trong quá trình truyền tải điện.
LiOA Step Voltage Regulator maintain the stabilization of the power network through stepping up the voltage lost during the power transmission.
- Máy điều áp LiOA điều chỉnh điện áp ngay trên mạng lưới trung thế đảm bảo điện áp trung thế trên từng vùng ổn định.
LiOA Step Voltage Regulator regulates medium voltage power line and ensure The stabilization of medium voltage to every remote areas.
- Nhờ tính năng trên của máy điều áp LiOA mà chúng ta giảm được
This outstanding features of LiOA Step Voltage Regulator, we can reduce
 - Thực trạng về hiện tượng điện áp liên tục thay đổi! *The fact of voltage is always changing*
 - Tổn hao điện năng do sụt áp trong quá trình truyền tải điện! *The loss of power due to reduced voltage during transmission*
 - Số lần ngắt điện để chỉnh điện áp! *The frequency of power cut for power switchboard adjustment*
 - Chi phí vận hành mạng truyền tải điện! *The costs for operating the power transmission network*



MÁY BIẾN ÁP ĐIỆN LỰC TỰ ĐỘNG ỔN ĐỊNH ĐIỆN ÁP AUTOMATIC STABILIZER POWER TRANSFORMER

22 ± 4x 5% / 0.4kV

(Dây điện áp tiêu chuẩn: 6,3kV; 10kV; 15kV; 22kV; 35kV) / (Standard medium Voltage 6,3kV; 10kV; 15kV; 22kV; 35kV)

| Mã sản phẩm Code | Công suất Capacity (kVA) | Giá/ Price (VND) | Cấp điện áp 22/0,4kV 22kV±4x2,5% Cấp điện áp 35/0,4kV 35kV±4x2,5% |
|---------------------|-----------------------------|----------------------|--|
| 3B422C | 400 | 1.054.000.000 | 27.982,30 |
| 3B562C | 560 | 1.108.000.000 | 29.415,93 |
| 3B632C | 630 | 1.148.000.000 | 30.477,88 |
| 3B752C | 750 | 1.240.000.000 | 32.920,35 |
| 3B10022C | 1000 | 1.450.000.000 | 38.495,58 |
| 3B12522C | 1250 | 1.592.000.000 | 42.265,49 |

MÁY ĐIỀU ÁP DƯỚI TẢI 3 PHA TỰ NGÃU

3 PHASES STEP VOLTAGE REGULATOR

22 ± 4 x 2,5% / 22kV

(Dây điện áp tiêu chuẩn: 6,3kV; 10kV; 15kV; 22kV; 35kV) / (Standard medium Voltage 6,3kV; 10kV; 15kV; 22kV; 35kV)

| Mã sản phẩm Code | Công suất Capacity (kVA) | Dòng tải Load Current (A) | Giá/ Price (VND) | Cấp điện áp 22/25kV 22kV±6x1,0%;-20x1,0% (22kV±5x1,18%-17x1,18%) Cấp điện áp 35/ 35kV 35kV±6x1,0%;-20x1,0% (35kV±5x1,18%-17x1,18%) |
|---------------------|-----------------------------|------------------------------|----------------------|---|
| 3T403T | 4.000 | 100 | 2.625.000.000 | 69.690,27 |
| 3T603T | 6.000 | 150 | 2.740.000.000 | 72.743,36 |
| 3T803T | 9.000 | 200 | 3.120.000.000 | 82.831,86 |
| 3T104T | 10.000 | 250 | 3.215.000.000 | 85.353,98 |
| 3T114T | 11.500 | 300 | 3.450.000.000 | 91.592,92 |
| 3T134T | 13.500 | 350 | 4.358.000.000 | 115.699,12 |
| 3T164T | 16.000 | 400 | 4.582.000.000 | 121.646,02 |

Các loại máy có quy cách khác được sản xuất theo yêu cầu
Kiểu dáng (kích thước, trọng lượng) có thể thay đổi không cần báo trước

Other specification is manufactured on requirement
The design can be changed without prior notice

BẢNG GIÁ HƯỚNG DẪN 04/2022

RECOMMENDED RETAIL PRICE LIST

Công ty Cổ phần Công Nghệ Cao LiOA

LiOA High-tech

Vĩnh Hưng - Hoàng Mai - Hà Nội

Vinh Hung - Hoang Mai - Hanoi - Vietnam

lioa.com.vn

nhatlinh@lioa.com.vn

04/2022

LiOA

For now & Forever!



2022

BẢNG GIÁ HƯỚNG DẪN 12/2022

RECOMMENDED RETAIL PRICE LIST

Ổ CẮM KÉO DÀI & PHỤ KIỆN

EXTENSION SOCKET & ACCESSORIES

Ổ Cắm Kéo Dài Phổ Thông

Common Extension Outlet

Ổ Cắm Kéo Dài Đa Năng

Universal Extension Socket

Ổ cắm kéo dài kết hợp

Hybrid socket

Ổ Cắm Kéo Dài Siêu Tải

Super Extension Socket

Ổ Cắm Kéo Dài Quay Tay Cuộn Dây Kín

Hand Rolling Extension Socket

Ổ Cắm Kéo Dài Công Suất Cao

High Capacity Extension Socket

Cáp Nối Dài

Extension Cable

Phụ Kiện

Accessories



SẢN PHẨM THẾ HỆ MỚI, BẢO HÀNH 10 NĂM
NEW GENERATION PRODUCT, 10 YEARS WARRANTY



12/2022

SỐ ĐIỆN THOẠI CHĂM SÓC KHÁCH HÀNG
HOTLINE: +84 986448886

LiOA

For now & Forever!

Ổ CẮM KÉO DÀI THÔNG DỤNG - THẾ HỆ MỚI COMMON EXTENSION OUTLET - NEW GENERATION

- **Nắp che an toàn chủ động kiểu General Electric.**
Safety cover in the style of General Electric's.
- **Lỗ cắm 3 chân cắm được hầu hết các loại phích cắm.**
Versatile 3 prong outlet design suitable for most plugs in the world.

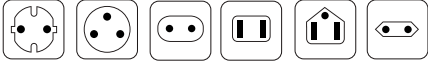

- **Thiết kế mới với các ổ cắm nằm ngang giúp cho các phích cắm không vướng như loại ổ cắm nằm dọc khác có trên thị trường.**
New horizontal outlet design helps prevent cords from tangling unlike other vertical outlet designs on the market.



Ổ cắm LiOA thiết kế mới.

LiOA's new extension outlet design.

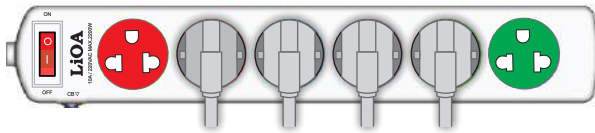

Ổ cắm trên thị trường.

Other extension outlet designs on the market.

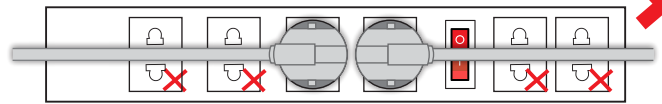

- **Chi tiết đồng dẫn điện bên trong ổ cắm được chế tạo bằng vật liệu đồng đàn hồi cao, các ổ cắm liên kết trực tiếp với nhau trên thanh đồng liền không thông qua mối hàn.**
The conductive copper details inside the outlet is made of copper material with high elasticity, the outlets are directly linked together on a solid copper bar without welding.

The conductive copper details inside the outlet is made of copper material with high elasticity, the outlets are directly linked together on a solid copper bar without welding.

- **Phích cắm 3 chân, chân tiếp địa có thể tháo ra và lắp lại dễ dàng.** *The ground pin can be easily removed and reassembled.*



- **Mã TSN và SN bổ sung công tắc cao cấp có độ bền trên 30.000 lần bật tắt.**
TSN & SN model have high-end switch with a durability of more than 30,000 times on and off.

TSN & SN model have high-end switch with a durability of more than 30,000 times on and off.

Ổ CẮM KÉO DÀI THÔNG DỤNG - THẾ HỆ MỚI / COMMON EXTENSION OUTLET

LOẠI CÔNG SUẤT TỐI ĐA 1100W / 220VAC MAX 5A



| Mã sản phẩm Code | Chiều dài dây Wire length | Dây tiếp địa Ground wire | Giá (VNĐ) | Price (USD) |
|---------------------|------------------------------|-------------------------------------|-----------|-------------|
| 3TN3.2.5 | 3m | <input type="checkbox"/> | 70.000 | 3,10 |
| 3TN3.3.5 | 3m | <input checked="" type="checkbox"/> | 75.000 | 3,30 |
| 3TN5.2.5 | 5m | <input type="checkbox"/> | 85.000 | 3,80 |
| 3TN5.3.5 | 5m | <input checked="" type="checkbox"/> | 95.000 | 4,20 |

Đóng gói 10 chiếc/ thùng /Packaging 10 pieces/box

| Mã sản phẩm Code | Chiều dài dây Wire length | Dây tiếp địa Ground wire | Giá (VNĐ) | Price (USD) |
|---------------------|------------------------------|-------------------------------------|-----------|-------------|
| 4TN3.2.5 | 3m | <input type="checkbox"/> | 75.000 | 3,30 |
| 4TN3.3.5 | 3m | <input checked="" type="checkbox"/> | 80.000 | 3,50 |
| 4TN5.2.5 | 5m | <input type="checkbox"/> | 90.000 | 4,00 |
| 4TN5.3.5 | 5m | <input checked="" type="checkbox"/> | 100.000 | 4,40 |

Đóng gói 10 chiếc/ thùng /Packaging 10 pieces/box

Ổ CẮM KÉO DÀI THÔNG DỤNG - THẾ HỆ MỚI / COMMON EXTENSION OUTLET

LOẠI CÓ CÔNG TẮC / OUTLET WITH SWITCH

CÔNG SUẤT TỐI ĐA 1100W / 220VAC MAX 5A



| Mã sản phẩm Code | Chiều dài dây Wire length | Dây tiếp địa Ground wire | Giá (VNĐ) | Price (USD) |
|---------------------|------------------------------|-------------------------------------|-----------|-------------|
| 3TSN3.2.5 | 3m | <input type="checkbox"/> | 85.000 | 3,80 |
| 3TSN3.3.5 | 3m | <input checked="" type="checkbox"/> | 90.000 | 4,00 |
| 3TSN5.2.5 | 5m | <input type="checkbox"/> | 100.000 | 4,40 |
| 3TSN5.3.5 | 5m | <input checked="" type="checkbox"/> | 110.000 | 4,90 |

| Mã sản phẩm Code | Chiều dài dây Wire length | Dây tiếp địa Ground wire | Giá (VNĐ) | Price (USD) |
|---------------------|------------------------------|-------------------------------------|-----------|-------------|
| 4TSN3.2.5 | 3m | <input type="checkbox"/> | 90.000 | 4,00 |
| 4TSN3.3.5 | 3m | <input checked="" type="checkbox"/> | 95.000 | 4,20 |
| 4TSN5.2.5 | 5m | <input type="checkbox"/> | 115.000 | 5,10 |
| 4TSN5.3.5 | 5m | <input checked="" type="checkbox"/> | 125.000 | 5,50 |

Đóng gói 10 chiếc / thùng / Packaging 10 pieces/box

LOẠI CÓ CÔNG TẮC, CÓ CHỐNG QUÁ TẢI BẰNG CB

OUTLET WITH SWITCH, ANTI-OVERLOAD BY CB

CÔNG SUẤT TỐI ĐA 2200W / 220VAC MAX 10A

SẢN PHẨM THẾ HỆ MỚI, BẢO HÀNH 10 NĂM
NEW GENERATION PRODUCT, 10 YEARS WARRANTY



| Mã sản phẩm Code | Chiều dài dây Wire length | Dây tiếp địa Ground wire | Giá (VNĐ) | Price (USD) |
|---------------------|------------------------------|-------------------------------------|-----------|-------------|
| 3SND3.2.10 | 3m | <input type="checkbox"/> | 110.000 | 4,90 |
| 3SND3.3.10 | 3m | <input checked="" type="checkbox"/> | 115.000 | 5,10 |
| 3SND5.2.10 | 5m | <input type="checkbox"/> | 125.000 | 5,50 |
| 3SND5.3.10 | 5m | <input checked="" type="checkbox"/> | 135.000 | 6,00 |

| Mã sản phẩm Code | Chiều dài dây Wire length | Dây tiếp địa Ground wire | Giá (VNĐ) | Price (USD) |
|---------------------|------------------------------|-------------------------------------|-----------|-------------|
| 3SNW3.2.10 | 3m | <input type="checkbox"/> | 125.000 | 5,50 |
| 3SNW3.3.10 | 3m | <input checked="" type="checkbox"/> | 130.000 | 5,80 |
| 3SNW5.2.10 | 5m | <input type="checkbox"/> | 140.000 | 6,20 |
| 3SNW5.3.10 | 5m | <input checked="" type="checkbox"/> | 150.000 | 6,60 |

Đóng gói 10 chiếc / thùng / Packaging 10 pieces/box

| Mã sản phẩm Code | Chiều dài dây Wire length | Dây tiếp địa Ground wire | Giá (VNĐ) | Price (USD) |
|---------------------|------------------------------|-------------------------------------|-----------|-------------|
| 4SND3.2.10 | 3m | <input type="checkbox"/> | 115.000 | 5,10 |
| 4SND3.3.10 | 3m | <input checked="" type="checkbox"/> | 120.000 | 5,30 |
| 4SND5.2.10 | 5m | <input type="checkbox"/> | 130.000 | 5,80 |
| 4SND5.3.10 | 5m | <input checked="" type="checkbox"/> | 140.000 | 6,20 |

| Mã sản phẩm Code | Chiều dài dây Wire length | Dây tiếp địa Ground wire | Giá (VNĐ) | Price (USD) |
|---------------------|------------------------------|-------------------------------------|-----------|-------------|
| 4SNW3.2.10 | 3m | <input type="checkbox"/> | 135.000 | 6,00 |
| 4SNW3.3.10 | 3m | <input checked="" type="checkbox"/> | 140.000 | 6,20 |
| 4SNW5.2.10 | 5m | <input type="checkbox"/> | 150.000 | 6,60 |
| 4SNW5.3.10 | 5m | <input checked="" type="checkbox"/> | 160.000 | 7,10 |

Đóng gói 10 chiếc / thùng / Packaging 10 pieces/box

| Mã sản phẩm Code | Chiều dài dây Wire length | Dây tiếp địa Ground wire | Giá (VNĐ) | Price (USD) |
|---------------------|------------------------------|-------------------------------------|-----------|-------------|
| 6SND3.2.10 | 3m | <input type="checkbox"/> | 150.000 | 6,60 |
| 6SND3.3.10 | 3m | <input checked="" type="checkbox"/> | 155.000 | 6,90 |
| 6SND5.2.10 | 5m | <input type="checkbox"/> | 170.000 | 7,50 |
| 6SND5.3.10 | 5m | <input checked="" type="checkbox"/> | 180.000 | 8,00 |

| Mã sản phẩm Code | Chiều dài dây Wire length | Dây tiếp địa Ground wire | Giá (VNĐ) | Price (USD) |
|---------------------|------------------------------|-------------------------------------|-----------|-------------|
| 6SNW3.2.10 | 3m | <input type="checkbox"/> | 180.000 | 8,00 |
| 6SNW3.3.10 | 3m | <input checked="" type="checkbox"/> | 185.000 | 8,20 |
| 6SNW5.2.10 | 5m | <input type="checkbox"/> | 200.000 | 8,80 |
| 6SNW5.3.10 | 5m | <input checked="" type="checkbox"/> | 210.000 | 9,30 |

Đóng gói 10 chiếc / thùng / Packaging 10 pieces/box

MỖI Ổ CẮM 1 MÀU - TRÁNH NHẦM LẤN, AN TOÀN HƠN!
MULTICOLOR - NO CONFUSION AND SAFER!

Ổ CẮM KÉO DÀI ĐA NĂNG - THẾ HỆ MỚI

UNIVERSAL EXTENSION SOCKET - NEW GENERATION PRODUCT



- **Nắp che an toàn chủ động kiểu General Electric.**
Safety cover in the style of General Electric's.
- **Lỗ cắm đa năng, cắm được hầu hết các loại phích cắm.**
Universal outlet design suitable for most plugs in the world.



- **Có bảo vệ quá tải bằng CB**
Anti-overload with CB protection.
- **Chi tiết đồng dẫn điện bên trong ổ cắm được chế tạo bằng vật liệu đồng đàn hồi cao, các ổ cắm liên kết trực tiếp với nhau trên thanh đồng liền không thông qua mối hàn.**
The conductive copper details inside the outlet is made of copper material with high elasticity, the outlets are directly linked together on a solid copper bar without welding.
- **Bổ sung công tắc cao cấp có độ bền trên 30.000 lần bật tắt.**
High-end switch with a durability of more than 30,000 times on and off.
- **Chi tiết đồng đàn hồi được tăng cường thêm lực kẹp chủ động bằng một lò xo thép nhằm tăng lực tiếp xúc truyền điện.**
Flexible copper detail is reinforced by active clamping with steel spring for increase electrical contact.

Lò xo thép / Steel spring



- **Phích cắm 3 chân, chân tiếp địa có thể tháo ra và lắp lại dễ dàng.**
The ground pin can be easily removed and reassembled.

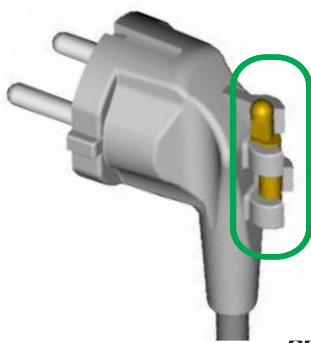

rí cắt tạm
chân tiếp địa

Chân tiếp địa có thể tháo ra và lắp lại dễ dàng.
The ground pin can be easily removed and reassembled

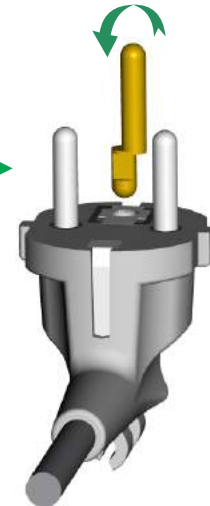

Tháo chân tiếp địa khỏi phích khi gặ ổ cắm chỉ có 02 lỗ. Chỉ sử dụng tạm thời (không khuyến cáo)

Remove the ground pin when using with the 2-hole power outlet (for temporary use only (not recommended))

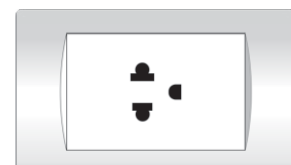

Lắp chân tiếp địa vào phích để sử dụng đủ 03 dây đối với ổ cắm có dây tiếp địa để đảm bảo an toàn.

Re-install the ground pin when using full 3 wires to ensure safety.

Ổ CẮM KÉO DÀI ĐA NĂNG - THẾ HỆ MỚI

UNIVERSAL EXTENSION SOCKET - NEW GENERATION PRODUCT

LOẠI CÔNG SUẤT TỐI ĐA 2200W/ 220VAC MAX 10A

CÓ CÔNG TẮC, CÓ CHỐNG QUÁ TẢI BẰNG CB
OUTLET WITH SWITCH, ANTI-OVERLOAD BY CB

SẢN PHẨM THẾ HỆ MỚI, BẢO HÀNH 10 NĂM
NEW GENERATION PRODUCT, 10 YEARS WARRANTY

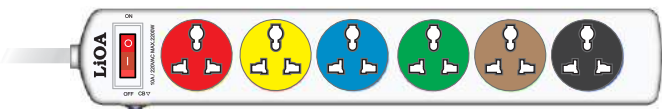
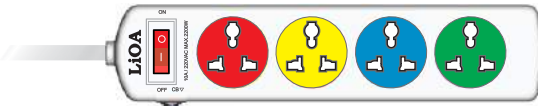

| Mã sản phẩm Code | Chiều dài dây Wire length | Dây tiếp địa Ground wire | Giá (VNĐ) | Price (USD) |
|---------------------|------------------------------|-------------------------------------|-----------|-------------|
| 3DND3.2.10 | 3m | <input type="checkbox"/> | 130.000 | 5,80 |
| 3DND3.3.10 | 3m | <input checked="" type="checkbox"/> | 135.000 | 6,00 |
| 3DND5.2.10 | 5m | <input type="checkbox"/> | 150.000 | 6,60 |
| 3DND5.3.10 | 5m | <input checked="" type="checkbox"/> | 160.000 | 7,10 |
| 3DNW3.2.10 | 3m | <input type="checkbox"/> | 145.000 | 6,40 |
| 3DNW3.3.10 | 3m | <input checked="" type="checkbox"/> | 150.000 | 6,60 |
| 3DNW5.2.10 | 5m | <input type="checkbox"/> | 165.000 | 7,30 |
| 3DNW5.3.10 | 5m | <input checked="" type="checkbox"/> | 175.000 | 7,70 |

| Mã sản phẩm Code | Chiều dài dây Wire length | Dây tiếp địa Ground wire | Giá (VNĐ) | Price (USD) |
|---------------------|------------------------------|-------------------------------------|-----------|-------------|
| 4DND3.2.10 | 3m | <input type="checkbox"/> | 150.000 | 6,60 |
| 4DND3.3.10 | 3m | <input checked="" type="checkbox"/> | 155.000 | 6,90 |
| 4DND5.2.10 | 5m | <input type="checkbox"/> | 170.000 | 7,50 |
| 4DND5.3.10 | 5m | <input checked="" type="checkbox"/> | 180.000 | 8,00 |
| 4DNW3.2.10 | 3m | <input type="checkbox"/> | 170.000 | 7,50 |
| 4DNW3.3.10 | 3m | <input checked="" type="checkbox"/> | 175.000 | 7,70 |
| 4DNW5.2.10 | 5m | <input type="checkbox"/> | 190.000 | 8,40 |
| 4DNW5.3.10 | 5m | <input checked="" type="checkbox"/> | 210.000 | 9,30 |

| Mã sản phẩm Code | Chiều dài dây Wire length | Dây tiếp địa Ground wire | Giá (VNĐ) | Price (USD) |
|---------------------|------------------------------|-------------------------------------|-----------|-------------|
| 6DND3.2.10 | 3m | <input type="checkbox"/> | 200.000 | 8,80 |
| 6DND3.3.10 | 3m | <input checked="" type="checkbox"/> | 205.000 | 9,10 |
| 6DND5.2.10 | 5m | <input type="checkbox"/> | 250.000 | 11,10 |
| 6DND5.3.10 | 5m | <input checked="" type="checkbox"/> | 260.000 | 11,50 |
| 6DNW3.2.10 | 3m | <input type="checkbox"/> | 230.000 | 10,20 |
| 6DNW3.3.10 | 3m | <input checked="" type="checkbox"/> | 235.000 | 10,40 |
| 6DNW5.2.10 | 5m | <input type="checkbox"/> | 280.000 | 12,40 |
| 6DNW5.3.10 | 5m | <input checked="" type="checkbox"/> | 290.000 | 12,80 |

Đóng gói 10 chiếc/ thùng /Packaging 10 pieces/box

LOẠI CÓ CỔNG SẠC USB CÔNG SUẤT TỐI ĐA 2200W/ 220VAC MAX 10A

CÓ CÔNG TẮC, CÓ CHỐNG QUÁ TẢI BẰNG CB
OUTLET WITH SWITCH, ANTI-OVERLOAD BY CB

Ổ CẮM THẾ HỆ MỚI, BẢO HÀNH 10 NĂM
MẠCH USB THẾ HỆ MỚI BẢO HÀNH 5 NĂM

WITH USB CHARGER

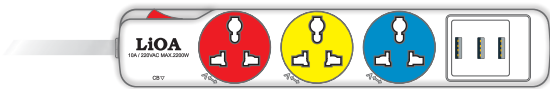

| Mã sản phẩm Code | Chiều dài dây Wire length | Kiểu ổ sạc USB USB charger type | Dây tiếp địa Ground wire | Giá (VNĐ) | Price (USD) |
|---------------------|------------------------------|---|-------------------------------------|-----------|-------------|
| 3DN3A15W | 3m | 3 TYPE-A SẠC NHANH 5VDC - TOTAL POWER 15W | <input checked="" type="checkbox"/> | 290.000 | 12,80 |
| 3DN2A1C20W | 3m | 2 TYPE-A + 1 TYPE-C SẠC SIÊU NHANH 5VDC - TOTAL POWER 20W TYPE-C UP TO 12VDC | <input checked="" type="checkbox"/> | 350.000 | 15,50 |
| 3DN4A12W | 3m | 4 TYPE-A 5VDC - TOTAL POWER 12W | <input checked="" type="checkbox"/> | 290.000 | 12,80 |
| 3DN4A2C15W | 3m | 4 TYPE-A + 2 TYPE-C 5VDC TOTAL POWER 15W | <input checked="" type="checkbox"/> | 350.000 | 15,50 |

Đóng gói 10 chiếc/ thùng /Packaging 10 pieces/box

LỖ CẮM ĐA NĂNG, CẮM ĐƯỢC HẦU HẾT CÁC LOẠI PHÍCH CẮM.
UNIVERSAL OUTLET DESIGN SUITABLE FOR MOST PLUGS IN THE WORLD.



MỖI Ổ CẮM 1 MÀU - TRÁNH NHẦM LẪN, AN TOÀN HƠN!
MULTICOLOR - NO CONFUSION AND SAFER!

■ **Ổ CẮM KÉO DÀI TRUNG TÂM - THẾ HỆ MỚI**
CENTRAL EXTENSION OUTLET- NEW GENERATION

SUPER POWER TOTAL 15A MAX 250VAC 3500W

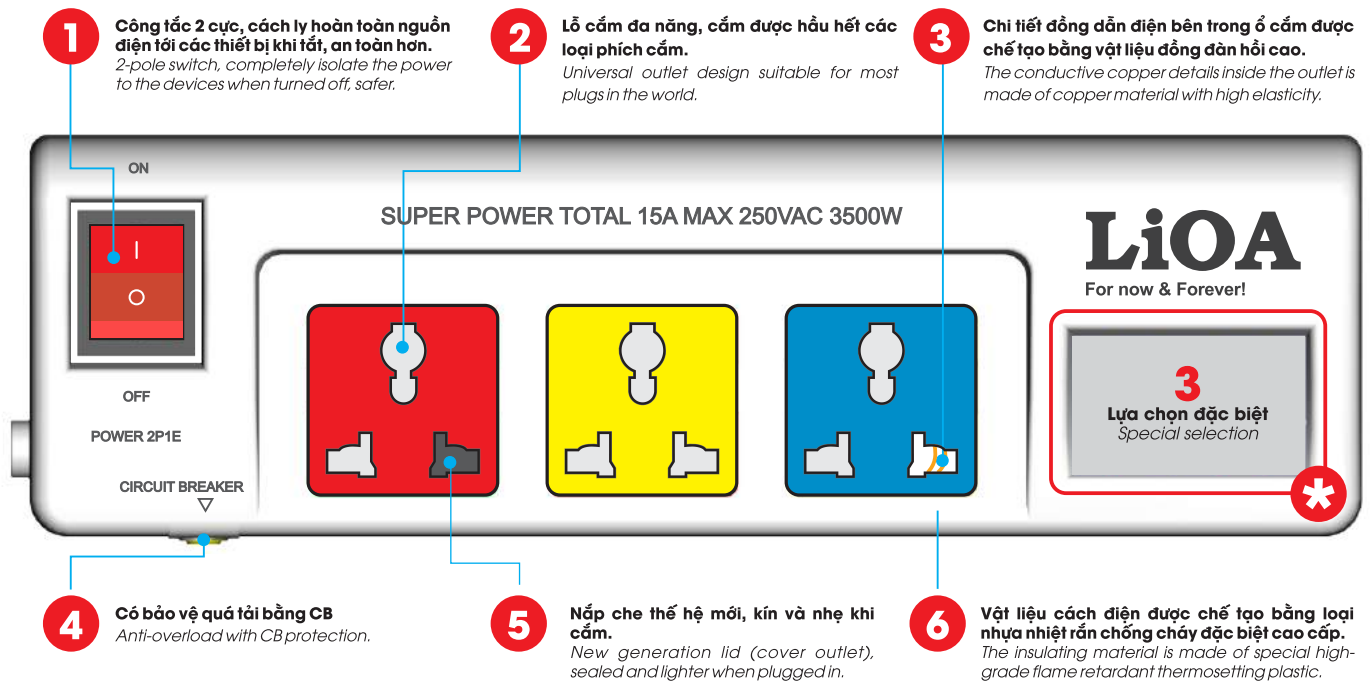

3 Lựa chọn đặc biệt/ Special options

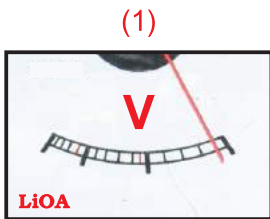

Đồng hồ báo điện áp (V) giúp chủ động theo dõi điện áp đối với các thiết bị nhạy cảm với điện áp như các thiết bị y tế, nghe nhìn cao cấp...
Voltage (V) meter helps to actively monitor voltage for voltage sensitive devices such as medical equipment, high-end audio...

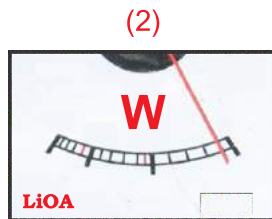

Đồng hồ báo công suất (W) giúp chủ động theo dõi chống quá tải với các thiết bị nhạy cảm như các thiết bị y tế, nghe nhìn cao cấp...
Power meter (W) helps to actively monitor against overload with sensitive equipment such as medical equipment, high-end audio...

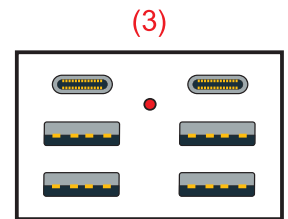

6 cổng sạc USB thông minh (15W): 4 USB kiểu A và 2 USB kiểu C. Tiện dụng cho thiết bị văn phòng và cá nhân.
6 smart USB charging ports (15W): 4 USB Type A and 2 USB Type C. Handy for office and personal devices.

SẢN PHẨM THẾ HỆ MỚI, BẢO HÀNH 10 NĂM/ NEW GENERATION PRODUCT, 10 YEARS WARRANTY

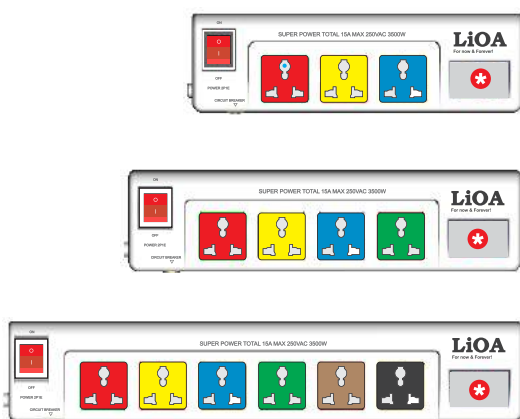

| Mã sản phẩm Code | Chiều dài dây Wire length | Lựa chọn đặc biệt Special selection | Dây tiếp địa Ground wire | Giá (VNĐ) Price (USD) |
|---------------------|------------------------------|--|-------------------------------------|--------------------------|
| 30FSSU3-3 | 3m | USB: 4 TYPE-A + 2 TYPE-C 5VDC Total power 15W | <input checked="" type="checkbox"/> | 480.000 21,20 |
| 30FSSV3-3 | 3m | Đồng hồ báo (V) Indicator (V) | <input checked="" type="checkbox"/> | 410.000 18,10 |
| 30FSSW3-3 | 3m | Đồng hồ báo (W) Indicator (W) | <input checked="" type="checkbox"/> | 370.000 16,40 |
| 40FSSU3-3 | 3m | USB: 4 TYPE-A + 2 TYPE-C 5VDC Total power 15W | <input checked="" type="checkbox"/> | 495.000 21,90 |
| 40FSSV3-3 | 3m | Đồng hồ báo (V) Indicator (V) | <input checked="" type="checkbox"/> | 425.000 18,80 |
| 40FSSW3-3 | 3m | Đồng hồ báo (W) Indicator (W) | <input checked="" type="checkbox"/> | 385.000 17,00 |
| 60FSSU3-3 | 3m | USB: 4 TYPE-A + 2 TYPE-C 5VDC Total power 15W | <input checked="" type="checkbox"/> | 540.000 23,90 |
| 60FSSV3-3 | 3m | Đồng hồ báo (V) Indicator (V) | <input checked="" type="checkbox"/> | 470.000 20,80 |
| 60FSSW3-3 | 3m | Đồng hồ báo (W) Indicator (W) | <input checked="" type="checkbox"/> | 430.000 19,00 |

Đóng gói 10 chiếc/ thùng /Packaging 10 pieces/box

LỔ CẮM ĐA NĂNG, CẮM ĐƯỢC HẦU HẾT CÁC LOẠI PHÍCH CẮM.
UNIVERSAL OUTLET DESIGN SUITABLE FOR MOST PLUGS IN THE WORLD.



MỖI Ổ CẮM 1 MÀU - TRÁNH NHẦM LẪN, AN TOÀN HƠN!
MULTICOLOR - NO CONFUSION AND SAFER!

■ **Ổ CẮM KÉO DÀI CÔNG SUẤT CAO - TOTAL 15A 250V MAX 3300W**
 HIGH CAPACITY EXTENSION SOCKET - TOTAL 15A 250V MAX 3300W

TOÀN BỘ KẾT NỐI TRUYỀN ĐIỆN KHÔNG HÀN
 ALL CONDUCTING CONNECTION POINTS ARE WITHOUT WELDING

Khoá chống tuột dây
 The anti-loose lock

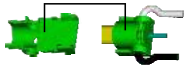

Khoá chống tuột dây thiết kế đặc biệt chỉ có ở LiOA, đảm bảo dây nguồn không thể tuột, dẫn tới an toàn tuyệt đối (vấn đề lớn thường gặp ở hầu hết sản phẩm cùng loại có mặt trên thị trường)

The anti-loose lock is specially designed for LiOA extension only, ensuring that the power cord cannot be loose, leading to absolute safety for using (this is as the big & popular problem mostly happened at the similar products available on the market)

Có cực tiếp địa (tuỳ chọn) cho các nhu cầu sử dụng cần tiếp địa.

There is a grounding terminal (optional) for the needs of grounding terminal in connection.

Nắp che an toàn
 Safety lid protection

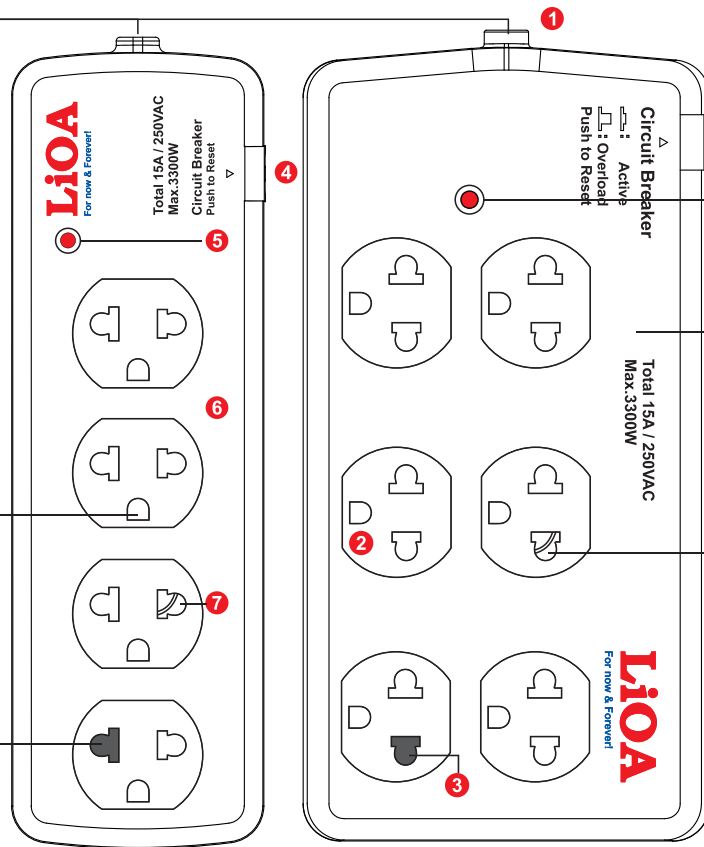

4 Bảo vệ quá tải bằng CB
 CB Protection

5 Đèn báo nguồn
 Power indicator

6 Nhựa chịu nhiệt, chống va đập
 High temperature resistant, anti-shock plastic

7 Tiếp điểm thiết kế đòn bẩy kép, tăng lực kẹp truyền điện. Thiết kế diện tích tiếp xúc truyền điện lớn, tăng khả năng dẫn dòng điện.

The contacting system is designed by seesaw mechanism & large surface contacting area to ensure a firm contact and enhance the current conduction.

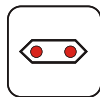

CẮM ĐƯỢC HẦU HẾT CÁC CHÂN PHÍCH CẮM TRÊN TOÀN CẦU
 OUTLET TYPE IS SUITABLE FOR ALMOST PLUGS IN THE WORLD

CHỐNG QUÁ TẢI BẰNG CB/ ANTI-OVERLOAD BY CB

SẢN PHẨM THẾ HỆ MỚI, BẢO HÀNH 10 NĂM
 NEW GENERATION PRODUCT, 10 YEARS WARRANTY



| Mã sản phẩm Code | Số ổ cắm No. of outlet | Chiều dài dây Wire length | Dây tiếp địa Ground wire | Giá (VNĐ) | Price (USD) |
|---------------------|---------------------------|------------------------------|-------------------------------------|-----------|-------------|
| 4SS2.5-2N | 4 | 2,5m | <input type="checkbox"/> | 185.000 | 8,20 |
| 4SS2.5-3N | 4 | 2,5m | <input checked="" type="checkbox"/> | 190.000 | 8,40 |

Đóng gói 10 chiếc/ thùng /Packaging 10 pieces/box



| Mã sản phẩm Code | Số ổ cắm No. of outlet | Chiều dài dây Wire length | Dây tiếp địa Ground wire | Giá (VNĐ) | Price (USD) |
|---------------------|---------------------------|------------------------------|-------------------------------------|-----------|-------------|
| 6SS2.5-2N | 6 | 2,5m | <input type="checkbox"/> | 225.000 | 10,00 |
| 6SS2.5-3N | 6 | 2,5m | <input checked="" type="checkbox"/> | 230.000 | 10,20 |

Đóng gói 10 chiếc/ thùng /Packaging 10 pieces/box

■ LOẠI CÓ ĐỒNG HỒ BÁO ĐIỆN ÁP HOẶC CÔNG SUẤT, CÓ CÔNG TẮC CHO TỪNG Ổ CẮM POWER OR VOLTAGE INDICATOR, OUTLETS HAVE THEIR OWN SWITCHES



| Mã sản phẩm Code | Số công tắc No. of switch | Đồng hồ báo Indicator | Chiều dài dây Wire length | Dây tiếp địa Ground wire | Giá (VNĐ) Price (VND) | Price (USD) |
|---------------------|------------------------------|--------------------------|------------------------------|-------------------------------------|--------------------------|-------------|
| 5OFSSA2.5-2 | 5 | Watt (W) | 2,5m | <input type="checkbox"/> | 468.000 | 20,70 |
| 5OFSSV2.5-2 | 5 | Vol (V) | 2,5m | <input type="checkbox"/> | 468.000 | 20,70 |
| 5OFSSA2.5-3 | 5 | Watt (W) | 2,5m | <input checked="" type="checkbox"/> | 545.000 | 24,10 |
| 5OFSSV2.5-3 | 5 | Vol (V) | 2,5m | <input checked="" type="checkbox"/> | 545.000 | 24,10 |

Đóng gói 10 chiếc/ thùng /Packaging 10 pieces/box



| Mã sản phẩm Code | Số công tắc No. of switch | Đồng hồ báo Indicator | Chiều dài dây Wire length | Dây tiếp địa Ground wire | Giá (VNĐ) Price (VND) | Price (USD) |
|---------------------|------------------------------|--------------------------|------------------------------|-------------------------------------|--------------------------|-------------|
| 3OFSSA2.5-2 | 3 | Watt (W) | 2,5m | <input type="checkbox"/> | 371.000 | 16,40 |
| 3OFSSV2.5-2 | 3 | Vol (V) | 2,5m | <input type="checkbox"/> | 371.000 | 16,40 |
| 3OFSSA2.5-3 | 3 | Watt (W) | 2,5m | <input checked="" type="checkbox"/> | 409.000 | 18,10 |
| 3OFSSV2.5-3 | 3 | Vol (V) | 2,5m | <input checked="" type="checkbox"/> | 409.000 | 18,10 |

Đóng gói 10 chiếc/ thùng /Packaging 10 pieces/box



| Mã sản phẩm Code | Số công tắc No. of switch | Đồng hồ báo Indicator | Chiều dài dây Wire length | Dây tiếp địa Ground wire | Giá (VNĐ) Price (VND) | Price (USD) |
|---------------------|------------------------------|--------------------------|------------------------------|-------------------------------------|--------------------------|-------------|
| 4OFSSA2.5-2 | 4 | Watt (W) | 2,5m | <input type="checkbox"/> | 398.000 | 17,60 |
| 4OFSSV2.5-2 | 4 | Vol (V) | 2,5m | <input type="checkbox"/> | 398.000 | 17,60 |
| 4OFSSA2.5-3 | 4 | Watt (W) | 2,5m | <input checked="" type="checkbox"/> | 438.000 | 19,40 |
| 4OFSSV2.5-3 | 4 | Vol (V) | 2,5m | <input checked="" type="checkbox"/> | 438.000 | 19,40 |

Đóng gói 10 chiếc/ thùng /Packaging 10 pieces/box



| Mã sản phẩm Code | Số công tắc No. of switch | Đồng hồ báo Indicator | Chiều dài dây Wire length | Dây tiếp địa Ground wire | Giá (VNĐ) Price (VND) | Price (USD) |
|---------------------|------------------------------|--------------------------|------------------------------|-------------------------------------|--------------------------|-------------|
| 6OFSSA2.5-2 | 6 | Watt (W) | 2,5m | <input type="checkbox"/> | 466.000 | 20,60 |
| 6OFSSV2.5-2 | 6 | Vol (V) | 2,5m | <input type="checkbox"/> | 466.000 | 20,60 |
| 6OFSSA2.5-3 | 6 | Watt (W) | 2,5m | <input checked="" type="checkbox"/> | 502.000 | 22,20 |
| 6OFSSV2.5-3 | 6 | Vol (V) | 2,5m | <input checked="" type="checkbox"/> | 502.000 | 22,20 |

Đóng gói 10 chiếc/ thùng /Packaging 10 pieces/box

LỖ CẮM ĐA NĂNG, CẮM ĐƯỢC HẦU HẾT CÁC LOẠI PHÍCH CẮM.
UNIVERSAL OUTLET DESIGN SUITABLE FOR MOST PLUGS IN THE WORLD.



MỖI Ổ CẮM 1 MÀU - TRÁNH NHẦM LÃN, AN TOÀN HƠN!
MULTICOLOR - NO CONFUSION AND SAFER!

Ổ CẮM SIÊU TẢI / SUPER EXTENSION SOCKET

P-6600W

TOTAL 30A / 250VAC MAX.6600W
THỢ CÔNG TRÌNH CÀNG DÙNG CÀNG THÍCH!

SẢN PHẨM THẾ HỆ MỚI, BẢO HÀNH 10 NĂM
NEW GENERATION PRODUCT, 10 YEARS WARRANTY

2P-6600W



3P-6600W



4P-6600W



6P-6600W



- 1** Khóa chống tuột dây thiết kế đặc biệt chỉ có ở LiOA, đảm bảo dây nguồn không thể tuột, dẫn tới an toàn tuyệt đối (vấn đề lớn thường gặp ở hầu hết sản phẩm cùng loại có mặt trên thị trường)
The anti-loose lock is specially designed for LiOA extension only, ensuring that the power cord cannot be loose, leading to absolute safety for using (this is as the big & popular problem mostly happened at the similar products available on the market)
- 2** Cực đồng đúc lớn, bố trí hệ thống kết nối kép - 2 vít giữ dây, chống tuột dây nhằm đảm bảo điện truyền tốt nhất. An toàn tuyệt đối.
Large casting copper polar, dual connectivity system - 2 screws hold the wires, anti-loose wires to ensure the best transmission. Absolute safety.
- 3** Tiếp điểm thiết kế đòn bẩy kép, tăng lực kẹp truyền điện. Thiết kế diện tích tiếp xúc truyền điện lớn, tăng khả năng dẫn dòng điện.
The contacting system is designed by seesaw mechanism & large surface contacting area to ensure a firm contact and enhance the current conduction.
- 4** Có cực tiếp địa (tuỳ chọn) cho các nhu cầu sử dụng cần tiếp địa.
There is a grounding terminal (optional) for the needs of grounding terminal in connection.
- 5** Móc treo thiết kế chìm 1/2 vào thân ổ hạn chế gãy.
Hanging hook is designed submerged into the body to avoid broken.
- 6** Lò xo tăng lực kẹp.
Supporting spring increases the pressing force
- 7** Vỏ chống va đập, quăng
The body made by anti-shock plastic, use with care free force.
- 8**
 - Lõi sứ cho loại không dây
 - Lõi nhựa chống cháy cho loại 20A trở xuống.
 - Porcelain core for wireless type
 - Fire-proof plastic core for type 20A or less.

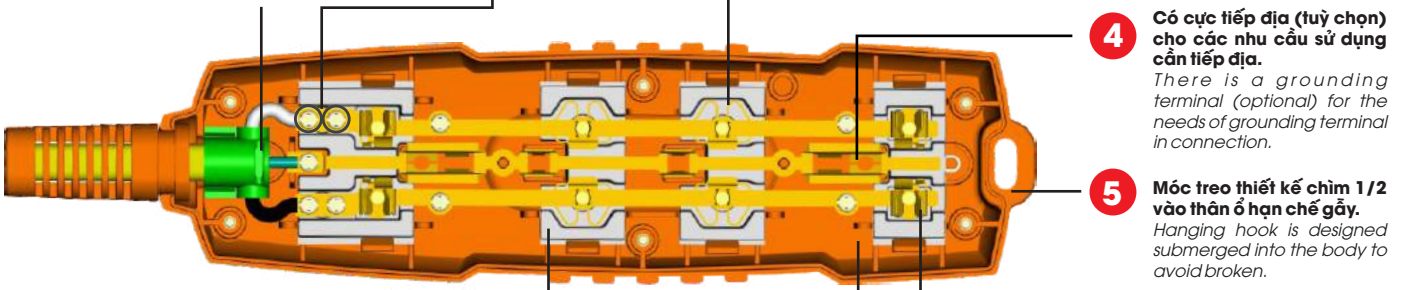

TOÀN BỘ KẾT NỐI TRUYỀN ĐIỆN KHÔNG HÀN

ALL CONDUCTING CONNECTION POINTS ARE WITHOUT WELDING

- 10** Đèn báo nguồn
Power indicator
- 9** Mặt ổ cắm chế tạo bằng nhựa Bakelit chống cháy. Mỗi ổ một màu để tránh nhầm lẫn. Bạn có thể quy định riêng mỗi màu cho mỗi thiết bị, từ xa có thể yêu cầu dừng chính xác thiết bị muốn dừng mà không nhầm lẫn với thiết bị khác. Tạo phong cách làm việc khoa học và an toàn.
The sockets are made of fire-resistant bakelite plastic. Each one is one color to avoid confusion. You can specify each color for each device, from a distance you may ask someone to stop or start the device without confusion. Creating a scientific and safe working style.

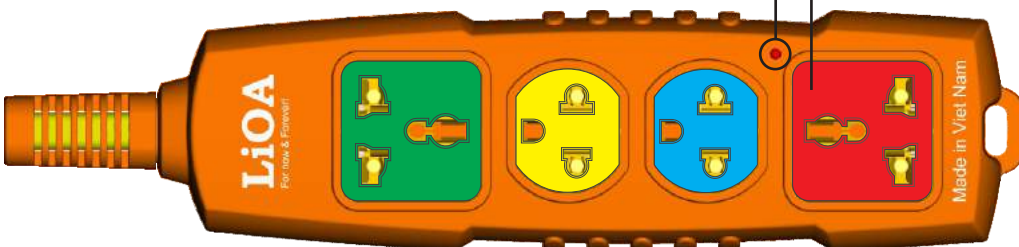

CẮM ĐƯỢC HẦU HẾT CÁC CHÂN PHÍCH CẮM TRÊN TOÀN CẦU

OUTLET TYPE IS SUITABLE FOR ALMOST PLUGS IN THE WORLD

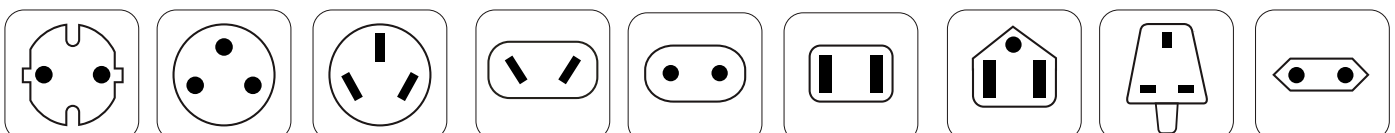

Ổ CẮM KÉO DÀI SIÊU TẢI - TOTAL 30A 250V~ MAX 6600W

SUPER EXTENSION SOCKET - TOTAL 30A 250V~ MAX 6600W

LOẠI CÓ DÂY / WITH POWER CORD

DÂY 3 MÉT



| Mã/ Code | Tiết diện dây (mm ²) | GIÁ (VNĐ) | Price (USD) |
|-------------------------|----------------------------------|----------------|-------------|
| Dây 2 lõi/2 code | | | |
| 2P-3M/2-15A | 2x1.5 | 150.000 | 6,50 |
| 2P-3M/2-20A | 2x2.5 | 195.000 | 8,50 |
| 3P-3M/2-15A | 2x1.5 | 160.000 | 7,00 |
| 3P-3M/2-20A | 2x2.5 | 205.000 | 8,90 |
| 4P-3M/2-15A | 2x1.5 | 175.000 | 7,60 |
| 4P-3M/2-20A | 2x2.5 | 220.000 | 9,60 |
| 6P-3M/2-15A | 2x1.5 | 280.000 | 12,40 |
| 6P-3M/2-20A | 2x2.5 | 310.000 | 13,70 |

DÂY 5 MÉT



| Mã/ Code | Tiết diện dây (mm ²) | GIÁ (VNĐ) | Price (USD) |
|-------------------------|----------------------------------|----------------|-------------|
| Dây 2 lõi/2 code | | | |
| 2P-5M/2-15A | 2x1.5 | 205.000 | 8,90 |
| 2P-5M/2-20A | 2x2.5 | 280.000 | 12,20 |
| 3P-5M/2-15A | 2x1.5 | 215.000 | 9,30 |
| 3P-5M/2-20A | 2x2.5 | 290.000 | 12,60 |
| 4P-5M/2-15A | 2x1.5 | 230.000 | 10,00 |
| 4P-5M/2-20A | 2x2.5 | 305.000 | 13,30 |
| 6P-5M/2-15A | 2x1.5 | 320.000 | 14,20 |
| 6P-5M/2-20A | 2x2.5 | 390.000 | 17,30 |

SẢN PHẨM THẾ HỆ MỚI, BẢO HÀNH 10 NĂM
NEW GENERATION PRODUCT, 10 YEARS WARRANTY

| Mã/ Code | Tiết diện dây (mm ²) | GIÁ (VNĐ) | Price (USD) |
|-------------------------|----------------------------------|----------------|-------------|
| Dây 3 lõi/3 code | | | |
| 2P-3M/3-15A | 2x1.5+1x0.5 | 155.000 | 6,90 |
| 2P-3M/3-20A | 2x2.5+1x1.0 | 200.000 | 8,80 |
| 3P-3M/3-15A | 2x1.5+1x0.5 | 165.000 | 7,30 |
| 3P-3M/3-20A | 2x2.5+1x1.0 | 210.000 | 9,30 |
| 4P-3M/3-15A | 2x1.5+1x0.5 | 180.000 | 8,00 |
| 4P-3M/3-20A | 2x2.5+1x1.0 | 225.000 | 10,00 |
| 6P-3M/3-15A | 2x1.5+1x0.5 | 285.000 | 12,60 |
| 6P-3M/3-20A | 2x2.5+1x1.0 | 315.000 | 13,90 |



MỖI Ổ CẮM 1 MÀU - TRÁNH NHẦM LẪN, AN TOÀN HƠN!
MULTICOLOR - NO CONFUSION AND SAFER!

Đóng gói 10 chiếc/ thùng /Packaging 10 pieces/box

Màu sắc ổ cắm/ Color of socket: Ví dụ: 2P-3M/**TT**/2-15A

/TT: Thân ổ màu trắng, Mặt ổ màu trắng/ White cover, white outlet
/TM: Thân ổ màu trắng, Mặt ổ nhiều màu/ White cover, colorful outlet
/CV: Thân ổ màu cam, Mặt ổ màu vàng/ Orange cover, white outlet
/CM: Thân ổ màu cam, Mặt ổ cắm nhiều màu/ Orange cover, colorful outlet

LOẠI KHÔNG DÂY / WITHOUT POWER CORD

SẢN PHẨM THẾ HỆ MỚI, BẢO HÀNH 10 NĂM
NEW GENERATION PRODUCT, 10 YEARS WARRANTY

Loại không có tiếp địa
Without ground type



| Mã Code | GIÁ (VNĐ) | Price (USD) |
|--------------|----------------|-------------|
| 2P-2D | 60.000 | 2,60 |
| 3P-2D | 75.000 | 3,30 |
| 4P-2D | 90.000 | 3,90 |
| 6P-2D | 150.000 | 6,60 |

Loại có tiếp địa
With ground type

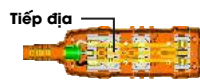

| Mã Code | GIÁ (VNĐ) | Price (USD) |
|--------------|----------------|-------------|
| 2P-3D | 65.000 | 2,90 |
| 3P-3D | 80.000 | 3,50 |
| 4P-3D | 95.000 | 4,20 |
| 6P-3D | 155.000 | 6,90 |

Đóng gói 20 chiếc/ thùng /Packaging 20 pieces/box

Quy cách (chủng loại) dây tương ứng với công suất tối đa/ Wire specification (type) corresponding to maximum power

| Quy cách | Dây 2x1.5mm ² | Dây 2x2.5mm ² | Dây 2x4.0mm ² |
|-------------------------|--------------------------|--------------------------|--------------------------|
| Công suất tối đa | 3300W | 5000W | 6600W |

Màu sắc ổ cắm/ Color of socket: Ví dụ: 2P-2D/**TT**



MỖI Ổ CẮM 1 MÀU - TRÁNH NHẦM LẪN, AN TOÀN HƠN!
MULTICOLOR - NO CONFUSION AND SAFER!

/TT: Thân ổ màu trắng, Mặt ổ màu trắng/ White cover, white outlet
/TM: Thân ổ màu trắng, Mặt ổ nhiều màu/ White cover, colorful outlet
/CV: Thân ổ màu cam, Mặt ổ màu vàng/ Orange cover, white outlet
/CM: Thân ổ màu cam, Mặt ổ cắm nhiều màu/ Orange cover, colorful outlet

■ Ổ CẮM KÉO DÀI KẾT HỢP /HYBRID SOCKET

CHỐNG QUÁ TẢI BẰNG CB

ANTI-OVERLOAD BY CB

SẢN PHẨM THẾ HỆ MỚI, BẢO HÀNH 10 NĂM
NEW GENERATION PRODUCT, 10 YEARS WARRANTY

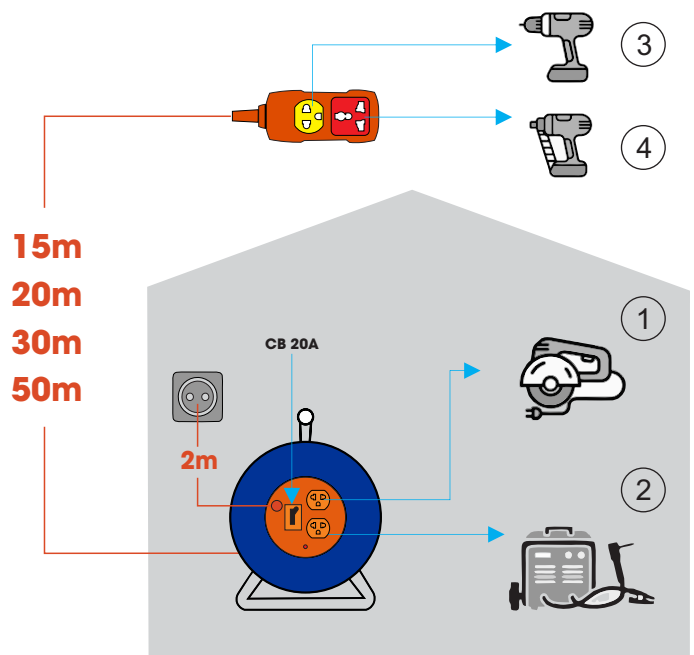

HƯỚNG DẪN SỬ DỤNG: / USER MANUAL

- Đặt cuộn dây gần nguồn điện, khoảng cách tối đa tới nguồn điện 2 mét/ Place the reel near power source, maximum distance from power source is 2 meters.
- Kéo ổ cắm kéo dài tới vị trí cần sử dụng và kết nối với thiết bị trước/ Pull the extension socket to desired position for use and connect to device(s) first.
- Sau đó tháo đầu phích cắm và đoạn dây nguồn 2 m kết nối với nguồn điện sau/ Then unwind the 2 meters power cord and connect to power source.
- Kết nối thiết bị gắn lô dây nếu có nhu cầu/ Connect any extra device(s) to outlets on reel if needed.
- Bật CB để sử dụng/ Turn on Circuit Breaker (CB) for use.
- Khi thu dây thì thao tác ngược lại: Thu phần phích cắm và đoạn dây 2 mét trước, cố định đoạn dây 2 mét và đầu phích cắm gọn gàng rồi mới thu phần dây và ổ kéo dài/ When collecting power cord, operate the steps above in reverse. Disconnect the 2 meters power cord from power source then firmly secure plug and wind-up the 2 meters cord first. Then collect extension cord & socket in to reel.



| Mã sản phẩm Code | Số ổ cắm No. of outlets | Chiều dài dây Wire length | Dây tiếp địa Ground wire | Công suất Capacity | Giá (VNĐ) | Price (USD) |
|---------------------|----------------------------|------------------------------|-----------------------------|-----------------------|-----------|-------------|
|---------------------|----------------------------|------------------------------|-----------------------------|-----------------------|-----------|-------------|

| | | | | | | |
|-----------------------|---|----------|-------------------------------------|-----|----------------|-------|
| HYBRID-15M-20A | 4 | 2m + 15m | <input checked="" type="checkbox"/> | 20A | 980.000 | 43,40 |
|-----------------------|---|----------|-------------------------------------|-----|----------------|-------|

Đóng gói 8 chiếc/ thùng /Packaging 8 pieces/box

| | | | | | | |
|-----------------------|---|----------|-------------------------------------|-----|------------------|-------|
| HYBRID-20M-20A | 4 | 2m + 20m | <input checked="" type="checkbox"/> | 20A | 1.170.000 | 51,80 |
|-----------------------|---|----------|-------------------------------------|-----|------------------|-------|

| | | | | | | |
|-----------------------|---|----------|-------------------------------------|-----|------------------|-------|
| HYBRID-30M-20A | 4 | 2m + 30m | <input checked="" type="checkbox"/> | 20A | 1.482.000 | 65,60 |
|-----------------------|---|----------|-------------------------------------|-----|------------------|-------|

Đóng gói 4 chiếc/ thùng /Packaging 4 pieces/box

■ LOẠI CHỐNG XOẮN DÂY/ ANTI-TWIST TYPE



| Mã sản phẩm Code | Số ổ cắm No. of outlets | Chiều dài dây Wire length | Dây tiếp địa Ground wire | Công suất Capacity | Giá (VNĐ) | Price (USD) |
|---------------------|----------------------------|------------------------------|-----------------------------|-----------------------|-----------|-------------|
|---------------------|----------------------------|------------------------------|-----------------------------|-----------------------|-----------|-------------|

| | | | | | | |
|------------------------|---|----------|-------------------------------------|-----|------------------|-------|
| HYBRIDX-30M-20A | 4 | 2m + 30m | <input checked="" type="checkbox"/> | 20A | 1.860.000 | 82,30 |
|------------------------|---|----------|-------------------------------------|-----|------------------|-------|

| | | | | | | |
|------------------------|---|----------|-------------------------------------|-----|------------------|--------|
| HYBRIDX-50M-20A | 4 | 2m + 50m | <input checked="" type="checkbox"/> | 20A | 2.600.000 | 115,00 |
|------------------------|---|----------|-------------------------------------|-----|------------------|--------|

Đóng gói 4 chiếc/ thùng /Packaging 4 pieces/box

THỢ CÔNG TRÌNH CÀNG DÙNG CÀNG THÍCH!

Ổ CẮM KÉO DÀI QUAY TAY KIỂU RULO / RULEAU TYPE EXTENSION SOCKET

SẢN PHẨM THẾ HỆ MỚI, BẢO HÀNH 10 NĂM
NEW GENERATION PRODUCT, 10 YEARS WARRANTY

LOẠI QUAY NHỎ / SMALL TYPE



| Mã sản phẩm Code | Số ổ cắm No. of outlets | Chiều dài dây Wire length | Dây tiếp địa Ground wire | Công suất Capacity | Giá (VNĐ) | Price (USD) |
|---------------------|----------------------------|------------------------------|-------------------------------------|-----------------------|-----------|-------------|
| QN15-2-15A | 4 | 15m | <input type="checkbox"/> | 15A | 690.000 | 30,50 |
| QN15-3-15A | 4 | 15m | <input checked="" type="checkbox"/> | 15A | 720.000 | 31,90 |

Đóng gói 8 chiếc / thùng / Packaging 8 pieces/box

LOẠI QUAY LỚN / BIG TYPE



| Mã sản phẩm Code | Số ổ cắm No. of outlets | Chiều dài dây Wire length | Dây tiếp địa Ground wire | Công suất Capacity | Giá (VNĐ) | Price (USD) |
|---------------------|----------------------------|------------------------------|-------------------------------------|-----------------------|-----------|-------------|
| QT20-2-15A | 4 | 20m | <input type="checkbox"/> | 15A | 800.000 | 35,40 |
| QT20-3-15A | 4 | 20m | <input checked="" type="checkbox"/> | 15A | 920.000 | 40,70 |
| QT30-2-15A | 4 | 30m | <input type="checkbox"/> | 15A | 1.014.000 | 44,90 |
| QT30-3-15A | 4 | 30m | <input checked="" type="checkbox"/> | 15A | 1.183.000 | 52,30 |
| QT50-2-15A | 4 | 50m | <input type="checkbox"/> | 15A | 1.261.000 | 55,80 |
| QT50-3-15A | 4 | 50m | <input checked="" type="checkbox"/> | 15A | 1.391.000 | 61,50 |

Đóng gói 4 chiếc / thùng / Packaging 4 pieces/box

KIỂU ĐĨA BAY MINI / MINI U.F.O. TYPE



| Mã sản phẩm Code | Số ổ cắm No. of outlets | Chiều dài dây Wire length | Dây tiếp địa Ground wire | Công suất Capacity | Giá (VNĐ) | Price (USD) |
|---------------------|----------------------------|------------------------------|-------------------------------------|-----------------------|-----------|-------------|
| OQMN3-3 | 3 | 3m | <input checked="" type="checkbox"/> | 10A | 160.000 | 7,10 |

Đóng gói 10 chiếc / thùng / Packaging 10 pieces/box

KIỂU ĐĨA BAY / U.F.O. TYPE



| Mã sản phẩm Code | Số ổ cắm No. of outlets | Chiều dài dây Wire length | Dây tiếp địa Ground wire | Công suất Capacity | Giá (VNĐ) | Price (USD) |
|---------------------|----------------------------|------------------------------|-------------------------------------|-----------------------|-----------|-------------|
| DB52-10A | 4 | 5m | <input type="checkbox"/> | 10A | 175.000 | 7,70 |
| DB53-10A | 4 | 5m | <input checked="" type="checkbox"/> | 10A | 210.000 | 9,30 |
| DB52-15A | 4 | 5m | <input type="checkbox"/> | 15A | 235.000 | 10,40 |
| DB53-15A | 4 | 5m | <input checked="" type="checkbox"/> | 15A | 245.000 | 10,80 |

Đóng gói 10 chiếc / thùng / Packaging 10 pieces/box

KIỂU XÁCH TAY / PORTABLE TYPE



| Mã sản phẩm Code | Số ổ cắm No. of outlets | Chiều dài dây Wire length | Dây tiếp địa Ground wire | Công suất Capacity | Giá (VNĐ) | Price (USD) |
|---------------------|----------------------------|------------------------------|-------------------------------------|-----------------------|-----------|-------------|
| XTD10-2-10A | 4 | 10m | <input type="checkbox"/> | 10A | 285.000 | 12,60 |
| XTD10-3-10A | 4 | 10m | <input checked="" type="checkbox"/> | 10A | 360.000 | 15,90 |
| XTD10-2-15A | 4 | 10m | <input type="checkbox"/> | 15A | 385.000 | 17,00 |
| XTD10-3-15A | 4 | 10m | <input checked="" type="checkbox"/> | 15A | 405.000 | 18,00 |

Đóng gói 10 chiếc / thùng / Packaging 10 pieces/box



MỖI Ổ CẮM 1 MÀU - TRÁNH NHẦM LẤN, AN TOÀN HƠN!
MULTICOLOR - NO CONFUSION AND SAFER!

Ổ CẮM KÉO DÀI CHO XE ĐIỆN VÀ THIẾT BỊ SỬ DỤNG PHÍCH CẮM CHÂU ÂU

EXTENSION OUTLET FOR ELECTRIC CAR AND EQUIPMENT USING THE EUROPEAN PLUG

CHỐNG QUÁ TẢI BẰNG CB/ ANTI-OVERLOAD BY CB

SẢN PHẨM THẾ HỆ MỚI, BẢO HÀNH 10 NĂM
NEW GENERATION PRODUCT, 10 YEARS WARRANTY



| Mã sản phẩm Code | Số ổ cắm No. of outlets | Chiều dài dây Wire length | Dây tiếp địa Ground wire | Công suất Capacity | Giá (VNĐ) | Price (USD) |
|---------------------|----------------------------|------------------------------|-------------------------------------|-----------------------|-----------|-------------|
| 2SK2DN3.3.10 | 4 | 3m | <input checked="" type="checkbox"/> | 10A | 150.000 | 6,60 |
| 2SK2DN5.3.10 | 4 | 5m | <input checked="" type="checkbox"/> | 10A | 180.000 | 8,00 |
| 2SK2DN3.3.15 | 4 | 3m | <input checked="" type="checkbox"/> | 15A | 160.000 | 7,10 |
| 2SK2DN5.3.15 | 4 | 5m | <input checked="" type="checkbox"/> | 15A | 200.000 | 8,80 |

Đóng gói 10 chiếc/ thùng /Packaging 10 pieces/box

CÁP NỐI DÀI

EXTENSION CABLE
EXTENSION CORD



CÁP NỐI DÀI

| Mã sản phẩm Code | Chiều dài dây Wire length | Dây tiếp địa Ground wire | Công suất Capacity | Giá (VNĐ) | Price (USD) | Đóng gói Packing chiếc/ thùng pieces/box |
|---------------------|------------------------------|-----------------------------|-----------------------|-----------|-------------|---|
| C3-2-10A | 3m | <input type="checkbox"/> | 10A | 80.000 | 3,50 | 30 |
| C5-2-10A | 5m | <input type="checkbox"/> | 10A | 110.000 | 4,90 | 25 |
| C10-2-10A | 10m | <input type="checkbox"/> | 10A | 190.000 | 8,40 | 25 |
| C15-2-10A | 15m | <input type="checkbox"/> | 10A | 270.000 | 11,90 | 20 |
| C3-2-15A | 3m | <input type="checkbox"/> | 15A | 110.000 | 4,90 | 25 |
| C5-2-15A | 5m | <input type="checkbox"/> | 15A | 160.000 | 7,10 | 20 |
| C10-2-15A | 10m | <input type="checkbox"/> | 15A | 260.000 | 11,50 | 20 |
| C15-2-15A | 15m | <input type="checkbox"/> | 15A | 380.000 | 16,80 | 15 |

CÁP CÔNG TRƯỜNG



| Mã sản phẩm Code | Chiều dài dây Wire length | Dây tiếp địa Ground wire | Công suất Capacity | Giá (VNĐ) | Price (USD) | Đóng gói Packing chiếc/ thùng pieces/box |
|---------------------|------------------------------|-----------------------------|-----------------------|-----------|-------------|---|
| CCT10-2-15A | 10m | <input type="checkbox"/> | 15A | 303.000 | 13,40 | 12 |
| CCT15-2-15A | 15m | <input type="checkbox"/> | 15A | 420.000 | 18,60 | 10 |

LOẠI QUAY TAY - KHÔNG CHÂN



| Mã sản phẩm Code | Chiều dài dây Wire length | Dây tiếp địa Ground wire | Công suất Capacity | Giá (VNĐ) | Price (USD) | Đóng gói Packing chiếc/ thùng pieces/box |
|---------------------|------------------------------|-----------------------------|-----------------------|-----------|-------------|---|
| QTX5015 | 50m | <input type="checkbox"/> | 15A | 1.235.000 | 54,60 | 1/4 |

■ ĐẦU PHÍCH CẮM - Ổ ĐỔI NỐI

PLUG - ADAPTER



EU 2Ø4

Phích cắm tròn Ø4
Ø4 .round pin plug
Giá/ 6.000 (VNĐ)
Price/ 0,27(USD)
Đóng gói 150 chiếc/ thùng
Packaging 150 pieces/box



EU 2Ø5

Phích cắm tròn Ø5
Ø5 .round pin plug
Giá/ 7.000 (VNĐ)
Price/ 0,31 (USD)
Đóng gói 150 chiếc/ thùng
Packaging 150 pieces/box



EU 2D

Phích cắm dẹt
Flat pin plug
Giá/ 7.000 (VNĐ)
Price/ 0,31(USD)
Đóng gói 100 chiếc/ thùng
Packaging 100 pieces/box



PNTD

Phích cắm nối tròn sang phích dẹt
Flat adapter with 2 round Ø4 pin plug
Giá/ 10.000 (VNĐ)
Price/ 0,44USD)
Đóng gói 300 chiếc/ thùng
Packaging 300 pieces/box



PST/F5

Phích cắm siêu tải có khóa chống trượt dây
Super Plugs + AntiHoose lock
Giá/ 17.000 (VNĐ)
Price/ 0,74(USD)
Đóng gói 50 chiếc/ thùng
Packaging 50 pieces/box

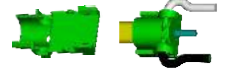

EU 2TD

Phích cắm nối âm cho phích
tròn Ø4, phích tròn Ø5 và phích dẹt
Female for Ø4, Ø5 round & flat pin
Giá/ 15.000 (VNĐ)
Price/ 0,66 (USD)
Đóng gói 100 chiếc/ thùng
Packaging 100 pieces/box



PUK

Phích cắm tiêu chuẩn châu Âu
kiểu Anh kèm cầu chì 13A bên trong.
European standard plug
BS type with 13A fuse inside
Giá/ 40.000 (VNĐ)
Price/ 1,77(USD)
Đóng gói 100 chiếc/ thùng
Packaging 100 pieces/box



PUKR

Phích cắm tiêu chuẩn châu Âu
kiểu Anh chân cắm tròn
European standard plug
Giá/ 30.000 (VNĐ)
Price/ 1,33 (USD)
Đóng gói 80 chiếc/ thùng
Packaging 80 pieces/box

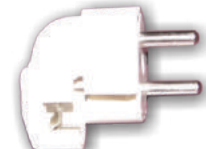

EU RØ5

Phích cắm tiêu chuẩn châu Âu Ø5
có cực nối đất
Ø5, European standard plug with neutral pole
Giá/ 20.000 (VNĐ)
Price/ 0,88 (USD)
Đóng gói 120 chiếc/ thùng
Packaging 120 pieces/box



ONCØ5

Ổ cắm nối đa năng
chân cắm tròn Ø5
Universal adapter with
2 round Ø5 pin plug
Giá/ 20.000 (VNĐ)
Price/ 0,88(USD)
Đóng gói 180 chiếc/ thùng
Packaging 180 pieces/box



ON3NC5

Ổ cắm nối chia 3 ngã
chân cắm tròn Ø5
Triple outlets adapter, round
Ø5 pin plug
Giá/ 25.000 (VNĐ)
Price/ 1,11(USD)
Đóng gói 80 chiếc/ thùng
Packaging 80 pieces/box



ON3NCD

Ổ cắm nối chia 3 ngã
chân cắm dẹt
Triple outlets adapter, flat
pin plug
Giá/ 25.000 (VNĐ)
Price/ 1,11 (USD)
Đóng gói 80 chiếc/ thùng
Packaging 80 pieces/box



CQN10A

Công tắc kiểu quả nhót 10A - 250V
Oval switch 10A - 250V
Giá/ 15.000 (VNĐ)
Price/ 0,66 (USD)
Đóng gói 200 chiếc/ thùng
Packaging 200 pieces/box

■ ĐUI ĐÈN LAMP HOLDER

DDXW

Đui đèn E27 xoay
màu trắng
Lamp holder (white)
Giá/ 8.000 (VNĐ)
Price 0,35 (USD)
Đóng gói 100 chiếc/ thùng
Packaging 100 pieces/box



DDXB

Đui đèn E27 xoay
màu đen
Lamp holder (black)
Giá/ 8.000 (VNĐ)
Price 0,35 (USD)
Đóng gói 100 chiếc/ thùng
Packaging 100 pieces/box



DDCP

Đui đèn E27
liền phích cắm
Lamp holder with plug
Giá/ 8.000 (VNĐ)
Price 0,35(USD)
Đóng gói 125 chiếc/ thùng
Packaging 125 pieces/box



DDX45

Đui đèn E27 chéo 45°
Lamp holder (45°)
Giá/ 10.000 (VNĐ)
Price 0,44 (USD)
Đóng gói 40 chiếc/ thùng
Packaging 40 pieces/box



DDX90

Đui đèn E27
vuông góc 90° 4A-250V
Lamp holder (90°)
Giá/ 10.000 (VNĐ)
Price 0,44 (USD)
Đóng gói 50 chiếc/ thùng
Packaging 50 pieces/box



DD1-3

Đui đèn chia 3 đầu E27
1 to 3 E27 Lamp holder
Giá/ 50.000 (VNĐ)
Price 2,21 USD
Đóng gói 20 chiếc/ thùng
Packaging 20 pieces/box



LiOA CÓ THỂ BẠN CHƯA BIẾT!

For now & Forever!

NHÀ SẢN XUẤT ĐỒNG LỚN NHẤT VIỆT NAM

SỐ ĐIỆN THOẠI CHĂM SÓC KHÁCH HÀNG
HOTLINE: +84 986448886

ĐỒNG CATHODE 99,99%

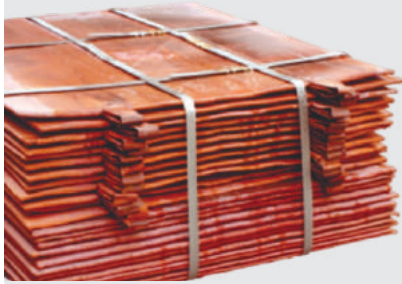

LME + 30 USD/ TẤN

ĐỒNG NGUYÊN LIỆU
PHI 8mm - 12,5mm - 20mm



LME + 185 USD/ TẤN

ĐỒNG 2,6mm

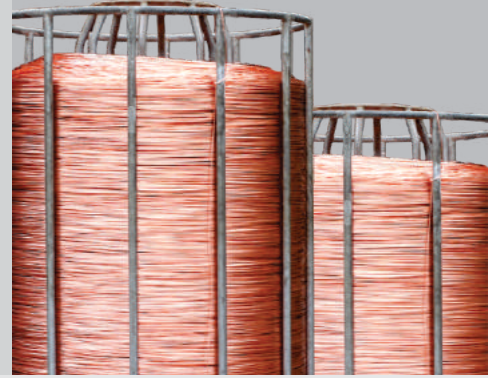

LME + 240 USD/ TẤN

NHÀ SẢN XUẤT DÂY ĐIỆN TỬ, THANH CÁI ĐỒNG LỚN NHẤT VIỆT NAM

DÂY ĐIỆN TỬ



THANH CÁI ĐỒNG



Cam kết chất lượng cao hơn, giá thấp hơn các nhà sản xuất khác đến 10.000đ/kg

NHÀ SẢN XUẤT DÂY VÀ CÁP ĐIỆN HÀNG ĐẦU VIỆT NAM



Cam kết chất lượng cao hơn, giá thấp hơn các nhà sản xuất khác

BẢNG GIÁ HƯỚNG DẪN 12/2022

RECOMMENDED RETAIL PRICE LIST

SẢN PHẨM THẾ HỆ MỚI, BẢO HÀNH 10 NĂM
NEW GENERATION PRODUCT, 10 YEARS WARRANTY

Công ty Cổ phần Công Nghệ Cao LiOA
LiOA High-tech

Vĩnh Hưng - Hoàng Mai - Hà Nội
Vinh Hung - Hoang Mai - Hanoi - Vietnam

liao.com.vn
nhatlinh@liao.com.vn

26/12/2022



2022

SỐ ĐIỆN THOẠI CHĂM SÓC KHÁCH HÀNG
HOTLINE: +84 986448886

Ổ CẮM KÉO PHỔ THÔNG - CAPACITY 1000W - 250V~ COMMON EXTENSION SOCKET - CAPACITY 1000W - 250V~

LOẠI TRỰC TIẾP KHÔNG CÓ CÔNG TẮC NO SWITCH TYPE



LOẠI CÓ 1 CÔNG TẮC TỔNG 1 SWITCH TYPE



| Mã sản phẩm Code | Số ổ cắm No. of outlets | Chiều dài dây Wire length | Giá (VNĐ) | Price (USD) |
|---------------------|----------------------------|------------------------------|---------------|-------------|
| 3TC3-2 | 3 | 3m | 70.000 | 3,10 |

| | | | | |
|---------------|---|----|---------------|------|
| 3TC5-2 | 3 | 5m | 85.000 | 3,76 |
|---------------|---|----|---------------|------|

Đóng gói/ packing 20 chiếc/ thùng (20 pieces/box)

| Mã sản phẩm Code | Số ổ cắm No. of outlets | Chiều dài dây Wire length | Giá (VNĐ) | Price (USD) |
|---------------------|----------------------------|------------------------------|---------------|-------------|
| 4TC3-2 | 4 | 3m | 75.000 | 3,00 |

| | | | | |
|---------------|---|----|---------------|------|
| 4TC5-2 | 4 | 5m | 90.000 | 3,98 |
|---------------|---|----|---------------|------|

Đóng gói/ packing 20 chiếc/ thùng (20 pieces/box)

| Mã sản phẩm Code | Số ổ cắm No. of outlets | Chiều dài dây Wire length | Giá (VNĐ) | Price (USD) |
|---------------------|----------------------------|------------------------------|---------------|-------------|
| 3TS3-2 | 3 | 3m | 85.000 | 3,76 |

| | | | | |
|---------------|---|----|----------------|------|
| 3TS5-2 | 3 | 5m | 100.000 | 4,42 |
|---------------|---|----|----------------|------|

Đóng gói/ packing 20 chiếc/ thùng (20 pieces/box)

| Mã sản phẩm Code | Số ổ cắm No. of Socket | Chiều dài dây Wire length | Giá (VNĐ) | Price (USD) |
|---------------------|---------------------------|------------------------------|---------------|-------------|
| 4TS3-2 | 4 | 3m | 90.000 | 3,98 |

| | | | | |
|---------------|---|----|----------------|------|
| 4TS5-2 | 4 | 5m | 115.000 | 5,00 |
|---------------|---|----|----------------|------|

Đóng gói/ packing 20 chiếc/ thùng (20 pieces/box)

Ổ CẮM KÉO PHỔ THÔNG - BẢO VỆ QUÁ TẢI BẰNG CB CAPACITY 2200W - 250V~

COMMON EXTENSION SOCKET - CB PROTECTION - CAPACITY 2200W - 250V~



| Mã sản phẩm Code | Số ổ cắm No. of outlets | Số công tắc No. of switch | Chiều dài dây Wire length | Giá (VNĐ) | Price (USD) |
|---------------------|----------------------------|------------------------------|------------------------------|----------------|-------------|
| 3S3 | 3 | 1 | 3m | 110.000 | 4,87 |

| | | | | | |
|------------|---|---|----|----------------|------|
| 3S5 | 3 | 1 | 5m | 125.000 | 5,53 |
|------------|---|---|----|----------------|------|

Đóng gói/ packing 10 chiếc/ thùng (10 pieces/box)

| Mã sản phẩm Code | Số ổ cắm No. of outlets | Số công tắc No. of switch | Chiều dài dây Wire length | Giá (VNĐ) | Price (USD) |
|---------------------|----------------------------|------------------------------|------------------------------|----------------|-------------|
| 4S3 | 4 | 1 | 3m | 115.000 | 5,09 |

| | | | | | |
|------------|---|---|----|----------------|------|
| 4S5 | 4 | 1 | 5m | 130.000 | 5,75 |
|------------|---|---|----|----------------|------|

Đóng gói/ packing 10 chiếc/ thùng (10 pieces/box)

| Mã sản phẩm Code | Số ổ cắm No. of outlets | Số công tắc No. of switch | Chiều dài dây Wire length | Giá (VNĐ) | Price (USD) |
|---------------------|----------------------------|------------------------------|------------------------------|----------------|-------------|
| 6S3 | 6 | 2 | 3m | 150.000 | 6,64 |

| | | | | | |
|------------|---|---|----|----------------|------|
| 6S5 | 6 | 2 | 5m | 170.000 | 7,52 |
|------------|---|---|----|----------------|------|

Đóng gói/ packing 10 chiếc/ thùng (10 pieces/box)



**MỖ Ổ CẮM 1 MÀU - TRÁNH NHẦM LẪN, AN TOÀN HƠN!
MULTICOLOR - NO CONFUSION AND SAFER!**

Ổ CẮM KÉO DÀI ĐA NĂNG

Công suất 2200W 10A - 250V ~ Có bảo vệ quá tải bằng CB - Có nắp che an toàn

UNIVERSAL EXTENSION SOCKET - SAFETY LID PROTECTION - CB PROTECTION - CAPACITY 2200W - 10A - 250V~



| Mã sản phẩm Code | Số ổ cắm No. of outlets | Số công tắc No. of switch | Chiều dài dây Wire length | Số lõi dây No. of core | Giá (VNĐ) | Price (USD) |
|---------------------|----------------------------|------------------------------|------------------------------|---------------------------|-----------|-------------|
|---------------------|----------------------------|------------------------------|------------------------------|---------------------------|-----------|-------------|

| | | | | | | |
|------------|---|---|-----|---|---------|-------|
| 2TH32-16A | 2 | 1 | 3m | 2 | 145.000 | 6,42 |
| 2TH33-16A | 2 | 1 | 3m | 3 | 180.000 | 7,96 |
| 2TH32-10A | 2 | 1 | 3m | 2 | 120.000 | 5,31 |
| 2TH33-10A | 2 | 1 | 3m | 3 | 165.000 | 7,30 |
| 2TH33-UK | 2 | 1 | 3m | 3 | 195.000 | 8,63 |
| 2TH52-10A | 2 | 1 | 5m | 2 | 160.000 | 7,08 |
| 2TH52-16A | 2 | 1 | 5m | 2 | 180.000 | 7,96 |
| 2TH102-16A | 2 | 1 | 10m | 2 | 300.000 | 13,27 |

| Mã sản phẩm Code | Số ổ cắm No. of outlets | Số công tắc No. of switch | Chiều dài dây Wire length | Số lõi dây No. of core | Giá (VNĐ) | Price (USD) |
|---------------------|----------------------------|------------------------------|------------------------------|---------------------------|-----------|-------------|
|---------------------|----------------------------|------------------------------|------------------------------|---------------------------|-----------|-------------|

| | | | | | | |
|-------|---|---|----|---|---------|------|
| 3D32N | 3 | 1 | 3m | 2 | 130.000 | 5,75 |
| 3D52N | 3 | 1 | 5m | 2 | 150.000 | 6,64 |
| 3D33N | 3 | 1 | 3m | 3 | 180.000 | 7,96 |

| Mã sản phẩm Code | Số ổ cắm No. of outlets | Số công tắc No. of switch | Chiều dài dây Wire length | Số lõi dây No. of core | Giá (VNĐ) | Price (USD) |
|---------------------|----------------------------|------------------------------|------------------------------|---------------------------|-----------|-------------|
|---------------------|----------------------------|------------------------------|------------------------------|---------------------------|-----------|-------------|

| | | | | | | |
|-------|---|---|----|---|---------|------|
| 4D32N | 4 | 1 | 3m | 2 | 150.000 | 6,64 |
| 4D52N | 4 | 1 | 5m | 2 | 170.000 | 7,52 |
| 4D33N | 4 | 1 | 3m | 3 | 190.000 | 8,41 |

| Mã sản phẩm Code | Số ổ cắm No. of outlets | Số công tắc No. of switch | Chiều dài dây Wire length | Số lõi dây No. of core | Giá (VNĐ) | Price (USD) |
|---------------------|----------------------------|------------------------------|------------------------------|---------------------------|-----------|-------------|
|---------------------|----------------------------|------------------------------|------------------------------|---------------------------|-----------|-------------|

| | | | | | | |
|---------|---|---|----|---|---------|-------|
| 4DOF32N | 4 | 4 | 3m | 2 | 190.000 | 8,41 |
| 4DOF52N | 4 | 4 | 5m | 2 | 240.000 | 10,62 |
| 4DOF33N | 4 | 4 | 3m | 3 | 240.000 | 10,62 |

| Mã sản phẩm Code | Số ổ cắm No. of outlets | Số công tắc No. of switch | Chiều dài dây Wire length | Số lõi dây No. of core | Giá (VNĐ) | Price (USD) |
|---------------------|----------------------------|------------------------------|------------------------------|---------------------------|-----------|-------------|
|---------------------|----------------------------|------------------------------|------------------------------|---------------------------|-----------|-------------|

| | | | | | | |
|-------|---|---|----|---|---------|-------|
| 6D32N | 6 | 2 | 3m | 2 | 200.000 | 8,85 |
| 6D52N | 6 | 2 | 5m | 2 | 250.000 | 11,06 |
| 6D33N | 6 | 2 | 3m | 3 | 250.000 | 11,06 |

| Mã sản phẩm Code | Số ổ cắm No. of outlets | Số công tắc No. of switch | Chiều dài dây Wire length | Số lõi dây No. of core | Giá (VNĐ) | Price (USD) |
|---------------------|----------------------------|------------------------------|------------------------------|---------------------------|-----------|-------------|
|---------------------|----------------------------|------------------------------|------------------------------|---------------------------|-----------|-------------|

| | | | | | | |
|---------|---|---|----|---|---------|-------|
| 6DOF32N | 6 | 6 | 3m | 2 | 240.000 | 10,62 |
| 6DOF33N | 6 | 6 | 3m | 3 | 300.000 | 13,27 |

| Mã sản phẩm Code | Số ổ cắm No. of outlets | Số công tắc No. of switch | Chiều dài dây Wire length | Số lõi dây No. of core | Giá (VNĐ) | Price (USD) |
|---------------------|----------------------------|------------------------------|------------------------------|---------------------------|-----------|-------------|
|---------------------|----------------------------|------------------------------|------------------------------|---------------------------|-----------|-------------|

| | | | | | | |
|-------|---|---|----|---|---------|-------|
| 8D32N | 8 | 1 | 3m | 2 | 210.000 | 9,29 |
| 8D52N | 8 | 1 | 5m | 2 | 270.000 | 11,95 |
| 8D33N | 8 | 1 | 3m | 3 | 270.000 | 11,95 |

Đóng gói/ packing 10 chiếc/ thùng (10 pieces/box)

- Ổ 3 chân - tiêu chuẩn Châu Âu Schuko
 - Ổ 3 chân - tiêu chuẩn Mỹ
 - Ổ 3 chân - tiêu chuẩn Anh - BS
 - Ổ 3 chân - tiêu chuẩn Úc, TQ
- Sản xuất theo đơn đặt hàng



THIẾT KẾ MỚI - MỖI Ổ CẮM 1 MÀU - TRÁNH NHẦM LÃN, AN TOÀN HƠN!
NEW DESIGN - MULTICOLOR - NO CONFUSION AND SAFER!

ĐỐI VỚI LOẠI DÂY 3 RỤT DẪN CÓ 3 LOẠI ĐẦU PHÍCH CẮM

TIÊU CHUẨN MỸ UL ; TIÊU CHUẨN CHÂU ÂU ; TIÊU CHUẨN ANH UK

THERE ARE 3 PLUG TYPES FOR 3 CORES WIRE US STANDARD, EU STANDARD, UK STANDARD

Ổ CẮM KÉO DÀI ĐA NĂNG KẾT HỢP

Công suất 2200W - 10A 250V ~ Có bảo vệ quá tải bằng CB

COMBINE UNIVERSAL EXTENSION SOCKET - SAFETY LID PROTECTION - CB PROTECTION

CAPACITY 2200W 10A 250V~



| Mã sản phẩm Code | Số ổ cắm No. of outlets | Số công tắc No. of switch | Chiều dài dây Wire length | Giá (VNĐ) | Price (USD) |
|---------------------|----------------------------|------------------------------|------------------------------|----------------|-------------|
| 2D2S32 | 4 | 1 | 3m | 120.000 | 5,31 |

| | | | | | |
|---------------|---|---|----|----------------|------|
| 2D2S52 | 4 | 1 | 5m | 150.000 | 6,64 |
|---------------|---|---|----|----------------|------|

Đóng gói/ packing 10 chiếc/ thùng (10 pieces/box)



| Mã sản phẩm Code | Số ổ cắm No. of outlets | Số công tắc No. of switch | Chiều dài dây Wire length | Giá (VNĐ) | Price (USD) |
|---------------------|----------------------------|------------------------------|------------------------------|----------------|-------------|
| 3D3S32 | 6 | 1 | 3m | 140.000 | 6,19 |

| | | | | | |
|---------------|---|---|----|----------------|------|
| 3D3S52 | 6 | 1 | 5m | 160.000 | 7,08 |
|---------------|---|---|----|----------------|------|

Đóng gói/ packing 10 chiếc/ thùng (10 pieces/box)



| Mã sản phẩm Code | Số ổ cắm No. of outlets | Số công tắc No. of switch | Chiều dài dây Wire length | Giá (VNĐ) | Price (USD) |
|---------------------|----------------------------|------------------------------|------------------------------|----------------|-------------|
| 4D6S32 | 10 | 1 | 3m | 190.000 | 8,41 |

| | | | | | |
|---------------|----|---|----|----------------|------|
| 4D6S52 | 10 | 1 | 5m | 220.000 | 9,73 |
|---------------|----|---|----|----------------|------|

Đóng gói/ packing 10 chiếc/ thùng (10 pieces/box)



Công tắc ngắt 2 cực an toàn

| Mã sản phẩm Code | Số ổ cắm No. of outlets | Số công tắc No. of switch | Chiều dài dây Wire length | Giá (VNĐ) | Price (USD) |
|---------------------|----------------------------|------------------------------|------------------------------|----------------|-------------|
| 3DN2.32N | 3 | 1 | 3m | 140.000 | 6,19 |

| | | | | | |
|-----------------|---|---|----|----------------|------|
| 3DN2.52N | 3 | 1 | 5m | 170.000 | 7,52 |
|-----------------|---|---|----|----------------|------|

| | | | | | |
|-----------------|---|---|----|----------------|------|
| 3DN2.33N | 3 | 1 | 3m | 190.000 | 8,41 |
|-----------------|---|---|----|----------------|------|

Đóng gói/ packing 10 chiếc/ thùng (10 pieces/box)



Công tắc ngắt 2 cực an toàn

| Mã sản phẩm Code | Số ổ cắm No. of outlets | Số công tắc No. of switch | Chiều dài dây Wire length | Giá (VNĐ) | Price (USD) |
|---------------------|----------------------------|------------------------------|------------------------------|----------------|-------------|
| 4DN2.32N | 4 | 1 | 3m | 150.000 | 6,64 |

| | | | | | |
|-----------------|---|---|----|----------------|------|
| 4DN2.52N | 4 | 1 | 5m | 180.000 | 7,96 |
|-----------------|---|---|----|----------------|------|

| | | | | | |
|-----------------|---|---|----|----------------|------|
| 4DN2.33N | 4 | 1 | 3m | 190.000 | 8,41 |
|-----------------|---|---|----|----------------|------|

Đóng gói/ packing 10 chiếc/ thùng (10 pieces/box)



Công tắc ngắt 2 cực an toàn

| Mã sản phẩm Code | Số ổ cắm No. of outlets | Số công tắc No. of switch | Chiều dài dây Wire length | Giá (VNĐ) | Price (USD) |
|---------------------|----------------------------|------------------------------|------------------------------|----------------|-------------|
| 6DN2.32N | 6 | 1 | 3m | 210.000 | 9,29 |

| | | | | | |
|-----------------|---|---|----|----------------|------|
| 6DN2.52N | 6 | 1 | 5m | 260.000 | 11,5 |
|-----------------|---|---|----|----------------|------|

| | | | | | |
|-----------------|---|---|----|----------------|------|
| 6DN2.33N | 6 | 1 | 3m | 260.000 | 11,5 |
|-----------------|---|---|----|----------------|------|

Đóng gói/ packing 10 chiếc/ thùng (10 pieces/box)



THIẾT KẾ MỚI - MỖI Ổ CẮM 1 MÀU - TRÁNH NHẦM LẤN, AN TOÀN HƠN!
NEW DESIGN - MULTICOLOR - NO CONFUSION AND SAFER!

ĐỐI VỚI LOẠI DÂY 3 RUỘT DẪN CÓ 3 LOẠI ĐẦU PHÍCH CẮM

TIÊU CHUẨN MỸ UL (☺); TIÊU CHUẨN CHÂU ÂU CE (☺); TIÊU CHUẨN ANH UK (☺)

THERE ARE 3 PLUG TYPES FOR 3 CORES WIRE US STANDARD, EU STANDARD, UK STANDARD

BẢNG GIÁ HƯỚNG DẪN 11/2022

RECOMMENDED RETAIL PRICE LIST

THIẾT BỊ ĐIỆN XÂY DỰNG

Electrical Accessories

Thiết bị điện xây dựng

Electrical Accessories

Cầu dao tự động

Aptomat

Tủ điện & Hộp kỹ thuật

Flush Mounted Enclosure & Technical Box

Bảng điện nổi

Exposed Electrical Panel

Quạt thông gió

Permanent Ventilation Fan

Ống luồn & Phụ kiện

Conduit & Fitting



11/2022

LiOA

For now & Forever!

SERIES E18 E18S









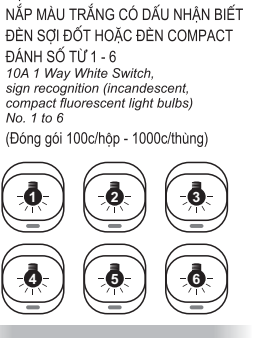

| Hình ảnh/ Picture Mã SP/ Code | Diễn giải/ Description | Đơn giá (VNĐ) | Price (USD) | Hình ảnh/ Picture Mã SP/ Code | Diễn giải/ Description | Đơn giá (VNĐ) | Price (USD) |
|--|---|------------------|----------------|--|---|------------------|----------------|
|  SE1830X | MẶT CHE TRƠN Blank Plate | 12.200 | 0,50 |  SE183U | Ổ CẮM BA 2 CHẤU 16A 16A 2 Pin Triple Socket | 61.100 | 2,70 |
|  E181X E18S1X | MẶT 1 LỖ 1 Gang Plate | 12.200 | 0,50 |  E182UX E18S2UX | Ổ CẮM ĐÔI 2 CHẤU 16A VỚI 1 LỖ 16A 2 Pin Double Socket with 1 Gang | 42.800 | 1,90 |
|  E182X E18S2X | MẶT 2 LỖ 2 Gang Plate | 12.200 | 0,50 |  E182U2X E18S2U2X | Ổ CẮM ĐÔI 2 CHẤU 16A VỚI 2 LỖ 16A 2 Pin Double Socket with 2 Gangs | 42.800 | 1,90 |
|  E183X E18S3X | MẶT 3 LỖ 3 Gang Plate | 12.200 | 0,50 |  SE18U3 | Ổ CẮM ĐƠN 3 CHẤU 16A 16A 3 Pin Single Socket | 36.800 | 1,60 |
|  E184X E18S4X | MẶT 4 LỖ 4 Gang Plate | 18.300 | 0,80 |  SE182U3 | Ổ CẮM ĐÔI 3 CHẤU 16A 16A 3 Pin Double Socket | 48.900 | 2,20 |
|  E185X E18S5X | MẶT 5 LỖ 5 Gang Plate | 18.300 | 0,80 |  E18U3X E18SU3X | Ổ CẮM ĐƠN 3 CHẤU 16A VỚI 1 LỖ 16A 3 Pin Single Socket with 1 Gang | 42.800 | 1,90 |
|  E186X E18S6X | MẶT 6 LỖ 6 Gang Plate | 18.300 | 0,80 |  E18U32X E18SU32X | Ổ CẮM ĐƠN 3 CHẤU 16A VỚI 2 LỖ 16A 3 Pin Single Socket with 2 Gangs | 42.800 | 1,90 |
|  SE18UN | Ổ CẮM ĐƠN 2 CHẤU 16A 2 Pin Single Socket 1U CÓ LỖ CHÂN TIẾP ĐỊA 1U has hole for ground pin. | 32.000 | 1,40 |  E18SD | Ổ CẮM ĐƠN ĐA NĂNG Universal Single Socket | 42.800 | 1,90 |
|  SE182UN | Ổ CẮM ĐÔI 2 CHẤU 16A 2 Pin Double Socket 2U CÓ LỖ CHÂN TIẾP ĐỊA 2U has hole for ground pin. | 42.800 | 1,90 |  E18S2D | Ổ CẮM ĐÔI ĐA NĂNG Universal Double Socket | 48.900 | 2,20 |
|  E18UXN E18SUXN | Ổ CẮM ĐƠN 2 CHẤU 16A VỚI 1 LỖ 16A 2 Pin Single Socket with 1 Gang 1U CÓ LỖ CHÂN TIẾP ĐỊA 1U has hole for ground pin. | 36.700 | 1,60 |  E18S2DN | Ổ CẮM ĐÔI ĐA NĂNG THỂ HỆ MỚI New Universal Socket Mechanism with Shutter | 48.900 | 2,20 |
|  E18U2XN E18SU2XN | Ổ CẮM ĐƠN 2 CHẤU 16A VỚI 2 LỖ 16A 2 Pin Single Socket with 2 Gangs 1U CÓ LỖ CHÂN TIẾP ĐỊA 1U has hole for ground pin. | 36.700 | 1,70 |  E18SDX | Ổ CẮM ĐƠN ĐA NĂNG VỚI 1 LỖ Universal Single Socket with 1 Gangs | 40.000 | 1,80 |
|  E18SCK | Ổ CẮM ĐƠN EU/SCHUKO 16A Eu /Schuko standard single Socket | 46.800 | 2,10 |  E18SD2X | Ổ CẮM ĐƠN ĐA NĂNG VỚI 2 LỖ Universal Single Socket with 2 Gangs | 40.000 | 1,80 |

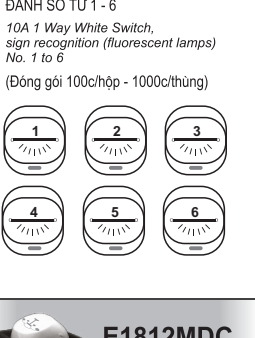
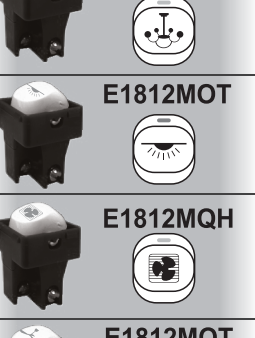
Đóng gói/packing : Loại chỉ có mặt lỗ 20 chiếc/hộp, 200 chiếc/thùng
Loại có ổ cắm 10 chiếc/hộp, 100 chiếc/thùng

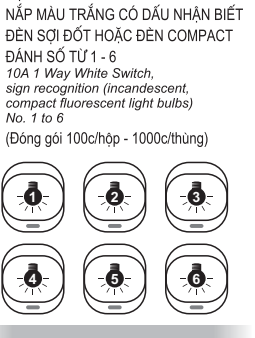
PHỤ KIỆN LẮP VỚI MẶT CÓ LỖ TRÒN

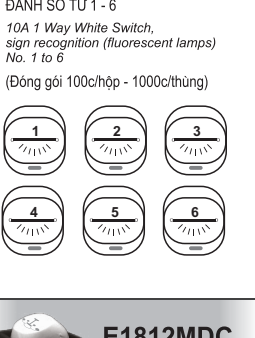
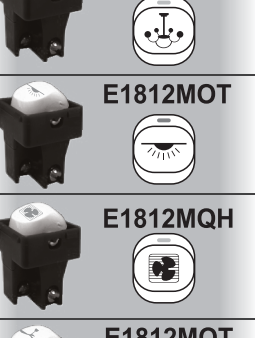
| Hình ảnh/ Picture Mã SP/ Code | Diễn giải/ Description | Đơn giá (VNĐ) | Price (USD) |
|---|---|------------------|----------------|
|  E1812M | HẠT CÔNG TẮC TRÒN 1 CHIỀU 10A NẮP MÀU TRẮNG 10A 1 Way White Switch (Đóng gói 100c/hộp - 1000c/thùng) | 12.200 | 0,50 |
|  E1812M20 | HẠT CÔNG TẮC TRÒN 1 CHIỀU 20A NẮP MÀU TRẮNG 20A 1 Way White Switch (Đóng gói 100c/hộp - 1000c/thùng) | 18.200 | 0,80 |
|  E18M | HẠT CÔNG TẮC TRÒN 2 CHIỀU 10A NẮP MÀU TRẮNG 10A 2 Way White Switch (Đóng gói 100c/hộp - 1000c/thùng) | 24.400 | 1,10 |
|  E18MD20 | HẠT CÔNG TẮC TRÒN 2 CỰC 20A NẮP MÀU TRẮNG 20A Double Pole White Switch (Đóng gói 60c/hộp - 600c/thùng) | 90.000 | 4,00 |
|  E18MBP2 | NÚT NHẤN CHUÔNG LOẠI TRÒN Bell Push Switch (Đóng gói 100c/hộp - 1000c/thùng) | 36.500 | 1,60 |
|  E18NWT E18NRD E18NGN Trắng/ White Đỏ/ Red Xanh/ Green | HẠT ĐÈN BẢO 220V LOẠI TRÒN CÓ DÂY CHỜ SẴN CÓ 3 MÀU Neon Indicator 220V (Đóng gói 100c/hộp - 1000c/thùng) | 12.200 | 0,50 |
|  E18NR E18NG | HẠT ĐÈN BẢO 220V LOẠI TRÒN KHÔNG DÂY Neon Indicator 220V (Đóng gói 100c/hộp - 1000c/thùng) | 12.200 | 0,50 |
|  E18TV75MS | Ổ CẮM TIVI 75OHM LOẠI TRÒN 75 OHM TV Socket (Đóng gói 100c/hộp - 1000c/thùng) | 36.700 | 1,60 |
|  E18RJ40 | Ổ CẮM ĐIỆN THOẠI 4 DÂY LOẠI TRÒN 4 Wires TEL Socket (Đóng gói 50c/hộp - 500c/thùng) | 48.900 | 2,20 |
|  E18RJ88 | Ổ CẮM MẠNG LAN MÁY TÍNH 8 DÂY LOẠI TRÒN 8 Wires LAN Socket (Đóng gói 50c/hộp - 500c/thùng) | 55.000 | 2,40 |
|  E400VX | BỘ ĐIỀU TỐC QUẠT 400VA LOẠI TRÒN 400VA Fan Control Mechanism (Đóng gói 20c/hộp - 200c/thùng) | 110.000 | 4,90 |
|  E500VX | BỘ CHỈNH SÁNG ĐÈN 500VA LOẠI TRÒN 500VA Dimmer Mechanism (Đóng gói 20c/hộp - 200c/thùng) | 104.000 | 4,60 |
|  E1000VX | BỘ CHỈNH SÁNG ĐÈN 1000VA LOẠI TRÒN 1000VA Dimmer Mechanism (Đóng gói 20c/hộp - 200c/thùng) | 110.000 | 4,90 |

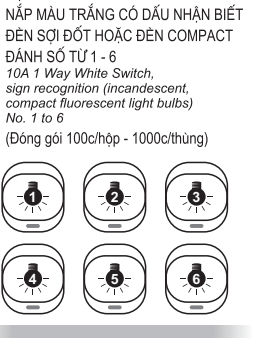
ACCESSORIES FOR STANDARD ROUND GANG PLATE.

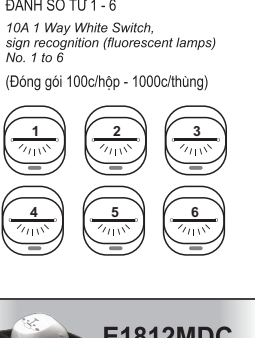





| Hình ảnh/ Picture Diễn giải/ Description | Mã SP/ Code Diễn giải/ Description | Đơn giá (VNĐ) | Price (USD) |
|---|--|------------------|----------------|
|  E1812MSD | E1812MSD1 | 12.200 | 0,50 |
|  E1812MSD2 | E1812MSD2 | 12.200 | 0,50 |
|  E1812MSD3 | E1812MSD3 | 12.200 | 0,50 |
|  E1812MSD4 | E1812MSD4 | 12.200 | 0,50 |
|  E1812MSD5 | E1812MSD5 | 12.200 | 0,50 |
|  E1812MSD6 | E1812MSD6 | 12.200 | 0,50 |
|  E1812MDT | E1812MDT1 | 12.200 | 0,50 |
|  E1812MDT2 | E1812MDT2 | 12.200 | 0,50 |
|  E1812MDT3 | E1812MDT3 | 12.200 | 0,50 |
|  E1812MDT4 | E1812MDT4 | 12.200 | 0,50 |
|  E1812MDT5 | E1812MDT5 | 12.200 | 0,50 |
|  E1812MDT6 | E1812MDT6 | 12.200 | 0,50 |
|  E1812MDC | HẠT CÔNG TẮC TRÒN 1 CHIỀU 10A NẮP MÀU TRẮNG CÓ DẤU NHẬN BIẾT ĐÈN CHÙM 10A 1 Way White Switch, sign recognition (Chandeliers) | 12.200 | 0,50 |
|  E1812MOT | HẠT CÔNG TẮC TRÒN 1 CHIỀU 10A NẮP MÀU TRẮNG CÓ DẤU NHẬN BIẾT ĐÈN ỒP TRẦN, ĐÈN DOWNLIGHT 10A 1 Way White Switch, sign recognition (wall light, downlight) | 12.200 | 0,50 |
|  E1812MQH | HẠT CÔNG TẮC TRÒN 1 CHIỀU 10A NẮP MÀU TRẮNG CÓ DẤU NHẬN BIẾT QUẠT THÔNG GIÓ, QUẠT HỤT 10A 1 Way White Switch, sign recognition (ventilation fan) | 12.200 | 0,50 |
|  E1812MQT | HẠT CÔNG TẮC TRÒN 1 CHIỀU 10A NẮP MÀU TRẮNG CÓ DẤU NHẬN BIẾT QUẠT TRẦN 10A 1 Way White Switch, sign recognition (ceiling fan) | 12.200 | 0,50 |

(Đóng gói 100c/hộp - 1000c/thùng)

PHỤ KIỆN LẮP VỚI MẶT CÓ LỖ VUÔNG

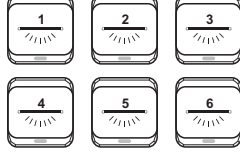
ACCESSORIES FOR STANDARD SQUARE GANG PLATE.







| Hình ảnh/ Picture Mã SP/ Code | Diễn giải/ Description | Đơn giá (VNĐ) | Price (USD) |
|---|--|------------------|----------------|
|  E18S12M | HẠT CÔNG TẮC VUÔNG 1 CHIỀU 10A NẮP MÀU TRẮNG 10A 1 Way White Switch (Đóng gói 100c/hộp - 1000c/thùng) | 12.200 | 0,50 |
|  E18S12M20 | HẠT CÔNG TẮC VUÔNG 1 CHIỀU 20A NẮP MÀU TRẮNG 20A 1 Way White Switch (Đóng gói 100c/hộp - 1000c/thùng) | 18.200 | 0,80 |
|  E18SM | HẠT CÔNG TẮC VUÔNG 2 CHIỀU 10A NẮP MÀU TRẮNG 10A 2 Way White Switch (Đóng gói 100c/hộp - 1000c/thùng) | 24.400 | 1,10 |
|  E18SMD20 | HẠT CÔNG TẮC VUÔNG 2 CỰC 20A NẮP MÀU TRẮNG 20A Double Pole White Switch (Đóng gói 60c/hộp - 600c/thùng) | 90.000 | 4,00 |
|  E18SMBP2 | NÚT NHẤN CHUÔNG LOẠI VUÔNG Bell Push Switch (Đóng gói 100c/hộp - 1000c/thùng) | 36.500 | 1,60 |
|  E18SNWT E18SNRD E18SNGN Trắng/ White Đỏ/ Red Xanh/ Green | HẠT ĐÈN BẢO 220V LOẠI VUÔNG CÓ DÂY CHỜ SẴN CÓ 3 MÀU Neon Indicator 220V (Đóng gói 100c/hộp - 1000c/thùng) | 12.200 | 0,50 |
|  E18SNR E18SNG | HẠT ĐÈN BẢO 220V LOẠI VUÔNG KHÔNG DÂY Neon Indicator 220V (Đóng gói 100c/hộp - 1000c/thùng) | 12.200 | 0,50 |
|  E18STV75MS | Ổ CẮM TIVI 75OHM LOẠI VUÔNG 75 OHM TV Socket (Đóng gói 100c/hộp - 1000c/thùng) | 36.700 | 1,60 |
|  E18SRJ40 | Ổ CẮM ĐIỆN THOẠI 4 DÂY LOẠI VUÔNG 4 Wires TEL Socket (Đóng gói 50c/hộp - 500c/thùng) | 48.900 | 2,20 |
|  E18SRJ88 | Ổ CẮM MANG LAN MÂY TÍNH 8 DÂY LOẠI VUÔNG 8 Wires LAN Socket (Đóng gói 50c/hộp - 500c/thùng) | 55.000 | 2,40 |
|  SE400VX | BỘ ĐIỀU TỐC QUẠT 400VA LOẠI VUÔNG 400VA Fan Control Mechanism (Đóng gói 20c/hộp - 200c/thùng) | 110.000 | 4,90 |
|  SE500VX | BỘ CHỈNH SÁNG ĐÈN 500VA LOẠI VUÔNG 500VA Dimmer Mechanism (Đóng gói 20c/hộp - 200c/thùng) | 104.000 | 4,60 |
|  SE1000VX | BỘ CHỈNH SÁNG ĐÈN 1000VA LOẠI VUÔNG 1000VA Dimmer Mechanism (Đóng gói 20c/hộp - 200c/thùng) | 110.000 | 4,90 |

| Hình ảnh/ Picture Diễn giải/ Description | Mã SP/ Code Diễn giải/ Description | Đơn giá (VNĐ) | Price (USD) |
|---|---|------------------|----------------|
|  E18S12MSD | E18S12MSD1 | 12.200 | 0,50 |
| | E18S12MSD2 | 12.200 | 0,50 |
| | E18S12MSD3 | 12.200 | 0,50 |
| HẠT CÔNG TẮC VUÔNG 1 CHIỀU 10A NẮP MÀU TRẮNG CÓ DẤU NHẬN BIẾT ĐÈN SỢI ĐỐT HOẶC ĐÈN COMPACT ĐÁNH SỐ TỨ 1 - 6 10A 1 Way White Switch, sign recognition (incandescent, compact fluorescent light bulbs) No. 1 to 6 (Đóng gói 100c/hộp - 1000c/thùng) | E18S12MSD4 | 12.200 | 0,50 |
|  | E18S12MSD5 | 12.200 | 0,50 |
| | E18S12MSD6 | 12.200 | 0,50 |
|  E18S12MDT | E18S12MDT1 | 12.200 | 0,50 |
| | E18S12MDT2 | 12.200 | 0,50 |
| | E18S12MDT3 | 12.200 | 0,50 |
| HẠT CÔNG TẮC VUÔNG 1 CHIỀU 10A NẮP MÀU TRẮNG CÓ DẤU NHẬN BIẾT ĐÈN TÚY P ĐÁNH SỐ TỨ 1 - 6 10A 1 Way White Switch, sign recognition (fluorescent lamps) No. 1 to 6 | E18S12MDT4 | 12.200 | 0,50 |
|  | E18S12MDT5 | 12.200 | 0,50 |
| | E18S12MDT6 | 12.200 | 0,50 |
|  E18S12MDC | HẠT CÔNG TẮC VUÔNG 1 CHIỀU 10A NẮP MÀU TRẮNG CÓ DẤU NHẬN BIẾT ĐÈN CHỤM 10A 1 Way White Switch, sign recognition (Chandeliers) | 12.200 | 0,50 |
|  E18S12MOT | HẠT CÔNG TẮC VUÔNG 1 CHIỀU 10A NẮP MÀU TRẮNG CÓ DẤU NHẬN BIẾT ĐÈN ỐP TRẦN, ĐÈN DOWNLIGHT 10A 1 Way White Switch, sign recognition (wall light, downlight) | 12.200 | 0,50 |
|  E18S12MQH | HẠT CÔNG TẮC VUÔNG 1 CHIỀU 10A NẮP MÀU TRẮNG CÓ DẤU NHẬN BIẾT QUẠT THÔNG GIÓ, QUẠT HÚT 10A 1 Way White Switch, sign recognition (ventilation fan) | 12.200 | 0,50 |
|  E18S12MQT | HẠT CÔNG TẮC VUÔNG 1 CHIỀU 10A NẮP MÀU TRẮNG CÓ DẤU NHẬN BIẾT QUẠT TRẦN 10A 1 Way White Switch, sign recognition (ceiling fan) | 12.200 | 0,50 |

(Đóng gói 100c/hộp - 1000c/thùng)

PHỤ KIỆN LẮP CHUNG CHO SERIES E18, E18S







ACCESSORIES FOR SERIES E18, E18S

| Hình ảnh/ Picture | Mã SP/ Code | Diễn giải/ Description | Đóng gói/packing hộp/thùng Std. packing | Đơn giá (VNĐ) | Price (USD) |
|--|----------------|--|---|------------------|----------------|
|  | WPC - H | MẶT CHỐNG NƯỚC THEO CHIỀU NGANG HORIZONTAL WATER RESISTANT PLATE | 20/80 | 79.400 | 3,50 |
|  | WPC - V | MẶT CHỐNG NƯỚC THEO CHIỀU ĐỨNG VERTICAL WATER RESISTANT PLATE | 20/80 | 79.400 | 3,50 |
|  | SE9221M | MẶT MCB ĐƠN VÀ VIỀN ĐƠN TRẮNG KIỂU M SINGLE MCB PLATE & SINGLE WHITE SURROUND | 20/200 | 12.200 | 0,50 |
|  | SE9222M | MẶT MCB ĐÔI VÀ VIỀN ĐƠN TRẮNG KIỂU M DOUBLE MCB PLATE & SINGLE WHITE SURROUND | 20/200 | 12.200 | 0,50 |
|  | SEMCCBA | MẶT CHỨA 1 MCCB 2P VỚI VIỀN ĐƠN TRẮNG MCCB 2 POLE PLATE & SINGLE WHITE SURROUND | 20/200 | 12.200 | 0,50 |
|  | SE18WS | VIỀN ĐƠN TRẮNG (DÙNG CHO E18, E18S) SINGLE WHITE SURROUND | 20/200 | 6.100 | 0,30 |



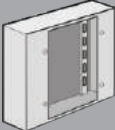

ĐẾ ÂM, ĐẾ NỔI LẮP CÁC MẶT TIÊU CHUẨN CHỮ NHẬT

FLUSH BOXES AND SURFACE BOXES

Ghi chú: Để kèm theo 2 vít M4, mã hàng thêm đuôi V và có giá + 200VNĐ
Note: Product code with V at the end Flush box include 2 crew M4 and additional cost is 200VND

| Hình ảnh/ Picture | Mã SP/ Code | Diễn giải/ Description | Đóng gói/packing Số lượng/thùng Std. Packing | Đơn giá (VNĐ) | Price (USD) |
|---|-----------------|--|--|------------------|----------------|
|  | SE2157 | ĐẾ ÂM ĐƠN TỰ CHỐNG CHÁY DÙNG CHO CÁC MẶT CHỮ NHẬT Fire Resistant Material Single Flush Box | 100 | 6.100 | 0,30 |
|  | SECK257 | ĐẾ NỔI ĐƠN TỰ CHỐNG CHÁY DÙNG CHO CÁC MẶT CHỮ NHẬT Fire Resistant Single Surface Box | 90 | 7.700 | 0,40 |
|  | SECK157D | ĐẾ NỔI ĐÔI TỰ CHỐNG CHÁY DÙNG CHO CÁC MẶT CHỮ NHẬT Fire Resistant Double Surface Box | 40 | 18.000 | 0,80 |
|  | SE100M | ĐẾ ÂM TỰ CHỐNG CHÁY CHỨA CẦU DAO (MCB) Fire Resistant Flush Box for MCB | 80 | 12.000 | 0,50 |
|  | SE2157C | ĐẾ ÂM ĐƠN TỰ CHỐNG CHÁY DÙNG CHO CÁC MẶT CHỮ NHẬT (CÓ TAI BẮT VÍT KIM LOẠI) Fire Resistant Material Single Flush Box  Thiết kế Italy Designed by Italy | 100 | 4.800 | 0,20 |

Ổ CẮM SÀN VÀ PHỤ KIỆN/ POP-UP & ACCESSORIES

| Hình ảnh/ Picture | Mã SP/ Code | Diễn giải/ Description | Đóng gói/packing hộp/thùng Std. packing | Đơn giá (VNĐ) | Price (USD) |
|---|-------------|--|---|------------------|----------------|
|  | LP001 | MẶT Ổ CẮM SÀN LOẠI VUÔNG Pop - up socket plate - square type | 1/1 | 733.300 | 32,40 |
|  | LC2U3 | Ổ CẮM ĐÔI 3 CHẤU CÓ NẮP CHE 16A - 250V 16A - 250V Grounding Double Socket Mechanism with Shutter | 10/200 | 50.000 | 2,20 |
|  | | | | | |
|  | LC2DN | Ổ CẮM ĐÔI ĐA NĂNG CÓ NẮP CHE 16A - 250V 16A - 250V Grounding Double Universal Socket Mechanism with Shutter | 10/200 | 55.000 | 2,40 |

HỘP KỸ THUẬT/ TECHNICAL BOX

SỬ DỤNG LẮP THIẾT BỊ ĐIỆN, CB, NGOÀI TRỜI, HOẶC MÔI TRƯỜNG ẨM, ẦM MÒN

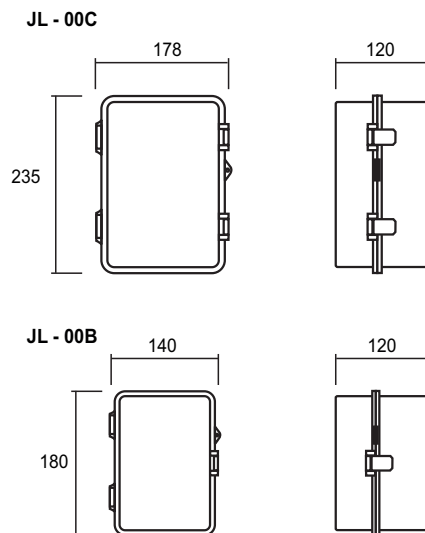

| Mã SP/ Code | Diễn giải/ Description | Đóng gói/packing Số lượng/thùng Std. Packing | Đơn giá (VNĐ) | Price (USD) |
|-------------|---|--|------------------|----------------|
| JL - 00B | HỘP KỸ THUẬT (LẮP ĐẶT TRONG NHÀ HOẶC NGOÀI TRỜI) technical box (For outdoor or indoor) | 1/10 | 146.700 | 6,50 |
| JL - 00C | HỘP KỸ THUẬT (LẮP ĐẶT TRONG NHÀ HOẶC NGOÀI TRỜI) technical box (For outdoor or indoor) | 1/10 | 220.000 | 9,70 |

THIẾT BỊ ĐIỆN LẮP NỔI



SURFACE ELECTRICAL ACCESSORIES

| Hình ảnh/ Picture | Mã SP/ Code | Diễn giải/ Description | Đóng gói/packing Số lượng/thùng Std. Packing | Đơn giá (VNĐ) | Price (USD) |
|---|----------------|--|--|------------------|----------------|
|  | OC1KDN | Ổ CẮM ĐƠN NỔI ĐA NĂNG Universal outlet - Surface Socket | 100 | 28.000 | 1,20 |
|  | OC2KDN | Ổ CẮM ĐÔI NỔI ĐA NĂNG KẾT HỢP Combine Universal 2 Outlets - Surface Socket | 60 | 44.000 | 1,90 |
|  | OC3KDN | Ổ CẮM BA NỔI ĐA NĂNG KẾT HỢP Combine Universal 3 Outlets- Surface Socket | 45 | 55.000 | 2,40 |
|  | OC3KD | Ổ CẮM BA NỔI 2 Pin Triple Surface Socket | 60 | 38.000 | 1,70 |
|  | OC3NCKD | Ổ CẮM BA NỔI CÓ NẮP CHE AN TOÀN 2 Pin Triple Surface Socket with Safety Lid Protection | 60 | 45.000 | 2,00 |
|  | HN1X1S | HỘP NỔI 1 LỖ VUÔNG LẮP CÔNG TẮC 1 CHIỀU 10A E18S12M Surface Box with 10A 1 Way Switch E18S12M | 100 | 26.700 | 1,20 |
|  | HN2X2S | HỘP NỔI 2 LỖ VUÔNG LẮP 2 CÔNG TẮC 1 CHIỀU 10A E18S12M Surface Box with Double 10A 1 Way Switch E18S12M | 80 | 46.700 | 2,10 |
|  | HN3X3S | HỘP NỔI 3 LỖ VUÔNG LẮP 3 CÔNG TẮC 1 CHIỀU 10A E18S12M Surface Box with Triple 10A 1 Way Switch E18S12M | 60 | 66.700 | 3,00 |

BẢNG ĐIỆN NỔI











- Nhựa chống cháy.
- Có CB.

- Ổ cắm siêu bền - Duy nhất cắm được cả $\Phi 4$ và $\Phi 5$ và cả chân phích cắm dẹt chặt.
- Công tắc - cơ cấu cân gạt, bật tắt bằng tiếp điểm bạc.

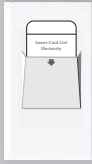
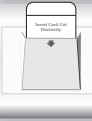
| Hình ảnh/ Picture | Mã SP/ Code | Diễn giải/ Description | Số lượng/thùng Std. Packing | Đơn giá (VNĐ) | Price (USD) |
|---|------------------|---|--------------------------------|------------------|----------------|
|  | B-CB15A2C | Bảng điện nổi CB 15A có 3 ổ cắm đôi 2 chấu và 2 công tắc 1 chiều | 30 | 98.000 | 4,30 |
|  | B-CB15A3C | Bảng điện nổi CB 15A có 3 ổ cắm đôi 2 chấu và 3 công tắc 1 chiều | 30 | 133.300 | 5,90 |

THIẾT BỊ CHUYÊN DỤNG VÀ THIẾT BỊ CHO KHÁCH SẠN

SPECIALIZED EQUIPMENT AND EQUIPMENT FOR HOTEL

| Hình ảnh/ Picture Mã SP/ Code | Diễn giải/ Description | Đóng gói/packing hộp/thùng Std. packing | Đơn giá (VNĐ) | Price (USD) |
|---|--|---|------------------|----------------|
|  SE18KTA | BỘ CÔNG TẮC NGẮT ĐIỆN CHÌA KHÓA KIỂU A 20A - 250V 250V - 20A Key Switch | 10/100 | 207.800 | 9,20 |
|  SE18KTB | BỘ CÔNG TẮC NGẮT ĐIỆN CHÌA KHÓA KIỂU B 20A - 250V 250V - 20A Key Switch | 10/100 | 207.800 | 9,20 |
|  SEKTA | CHÌA KHÓA BỘ CÔNG TẮC NGẮT ĐIỆN KIỂU A Key switch - type A | 50/500 | 36.700 | 1,60 |
|  SEKTB | CHÌA KHÓA BỘ CÔNG TẮC NGẮT ĐIỆN KIỂU B Key switch - Type B | 100/1000 | 24.400 | 1,10 |
|  E20501 | BỘ CÔNG TẮC NGẮT ĐIỆN DÙNG CHÌA KHÓA THẺ 30A - 250V 250V - 30A Saving Key Card Switch | 5/50 | 391.100 | 17,30 |
|  V20S501 | BỘ CÔNG TẮC NGẮT ĐIỆN DÙNG CHÌA KHÓA THẺ 30A - 250V LOẠI MẶT VUÔNG 250V - 30A Saving Key Card Switch - Square Type | 5/50 | 391.100 | 17,30 |
|  SEKT501 | THẺ TỪ Key card | 100/1000 | 24.400 | 1,10 |
|  E20WBP | NÚT NHẤN CHUÔNG CỬA Bell Push Switch | 1/30 | 55.000 | 2,40 |
|  E20WBH | HỘP CHUÔNG CỬA VỚI CẢNH CỬA ★★★★★ ĐIỀU CHỈNH ẨM LƯỢNG (CHỈ CÓ Ở LIOA) Bell Box | 1/10 | 134.400 | 5,90 |
|  GV1 |  CHI TIẾT GẮN PHỤ KIỆN CÓ LỖ VUÔNG VỚI MẶT KIM LOẠI CHO BẢNG TỬ ĐẦU GIƯỜNG KHÁCH SẠN Square Gang Part installed on Metal Plate for Electrical Control Board in Hotel Room | 100/1000 | 5.000 | 0,20 |

CẦU DAO TỰ ĐỘNG (APTOMAT)

MCB

Công dụng : Bảo vệ mạch điện chống quá tải và ngắn mạch
Thông số kỹ thuật: Theo tiêu chuẩn IEC 60898

- Dòng định mức: 6A - 100A
- Điện áp định mức: 230V/400V
- Dòng cắt (IEC898) 4,5kA - 6kA - 10kA
- Đặc tính ngắt: loại C
- Bề rộng cực : 17,5mm

Use: Protect overload and short circuit
Parameter: Standard IEC 60898
Rate current : 6A - 100A
Rate Voltage 230V/400V
Break circuit (IEC898) 4,5kA - 6kA - 10kA

Break property: type C
Pole width: 17,5mm

CẦU DAO TỰ ĐỘNG - LOẠI 1 CỰC MCB - TYPE 1 POLE

| Dòng điện Current(A) | Dòng cắt Break circuit (KA) 4,5 | | | Dòng cắt Break circuit (KA) 6 | | | Dòng cắt Break circuit (KA) 10 | | | SL chiếc hộp/ thùng |
|-------------------------|---|------------------|----------------|---|------------------|----------------|--|------------------|----------------|------------------------|
| | Mã sản phẩm Code | Đơn giá (VNĐ) | Price (USD) | Mã sản phẩm Code | Đơn giá (VNĐ) | Price (USD) | Mã sản phẩm Code | Đơn giá (VNĐ) | Price (USD) | |
| 06 | MCB1006/4,5 | 53.300 | 2,40 | MCB1006/6 | 56.000 | 2,50 | MCB1006/10 | 66.000 | 2,90 | 12/120 |
| 10 | MCB1010/4,5 | 53.300 | 2,40 | MCB1010/6 | 60.000 | 2,70 | MCB1010/10 | 68.000 | 3,00 | 12/120 |
| 16 | MCB1016/4,5 | 53.300 | 2,40 | MCB1016/6 | 60.000 | 2,70 | MCB1016/10 | 68.000 | 3,00 | 12/120 |
| 20 | MCB1020/4,5 | 53.300 | 2,40 | MCB1020/6 | 60.000 | 2,70 | MCB1020/10 | 68.000 | 3,00 | 12/120 |
| 25 | MCB1025/4,5 | 53.300 | 2,40 | MCB1025/6 | 60.000 | 2,70 | MCB1025/10 | 68.000 | 3,00 | 12/120 |
| 32 | MCB1032/4,5 | 54.500 | 2,40 | MCB1032/6 | 66.700 | 3,00 | MCB1032/10 | 73.300 | 3,20 | 12/120 |
| 40 | MCB1040/4,5 | 54.500 | 2,40 | MCB1040/6 | 66.700 | 3,00 | MCB1040/10 | 73.300 | 3,20 | 12/120 |
| 50 | MCB1050/4,5 | 54.500 | 2,40 | MCB1050/6 | 66.700 | 3,00 | MCB1050/10 | 73.300 | 3,20 | 12/120 |
| 63 | MCB1063/4,5 | 54.500 | 2,40 | MCB1063/6 | 66.700 | 3,00 | MCB1063/10 | 73.300 | 3,20 | 12/120 |
| 75 | MCB1075/4,5 | 180.000 | 8,00 | MCB1075/6 | 250.000 | 11,10 | MCB1075/10 | 275.000 | 12,20 | 12/72 |
| 100 | MCB1100/4,5 | 240.000 | 10,60 | MCB1100/6 | 280.000 | 12,40 | MCB1100/10 | 300.000 | 13,30 | 12/72 |



CẦU DAO TỰ ĐỘNG - LOẠI 2 CỰC MCB - TYPE 2 POLES

| Dòng điện Current(A) | Dòng cắt Break circuit (KA) 4,5 | | | Dòng cắt Break circuit (KA) 6 | | | Dòng cắt Break circuit (KA) 10 | | | SL chiếc hộp/ thùng |
|-------------------------|---|------------------|----------------|---|------------------|----------------|--|------------------|----------------|------------------------|
| | Mã sản phẩm Code | Đơn giá (VNĐ) | Price (USD) | Mã sản phẩm Code | Đơn giá (VNĐ) | Price (USD) | Mã sản phẩm Code | Đơn giá (VNĐ) | Price (USD) | |
| 06 | MCB2006/4,5 | 105.000 | 4,60 | MCB2006/6 | 110.000 | 4,90 | MCB2006/10 | 130.000 | 5,80 | 6/60 |
| 10 | MCB2010/4,5 | 105.000 | 4,60 | MCB2010/6 | 110.000 | 4,90 | MCB2010/10 | 132.000 | 5,80 | 6/60 |
| 16 | MCB2016/4,5 | 105.000 | 4,60 | MCB2016/6 | 120.000 | 5,30 | MCB2016/10 | 138.000 | 6,10 | 6/60 |
| 20 | MCB2020/4,5 | 105.000 | 4,60 | MCB2020/6 | 120.000 | 5,30 | MCB2020/10 | 138.000 | 6,10 | 6/60 |
| 25 | MCB2025/4,5 | 105.000 | 4,60 | MCB2025/6 | 120.000 | 5,30 | MCB2025/10 | 138.000 | 6,10 | 6/60 |
| 32 | MCB2032/4,5 | 106.700 | 4,70 | MCB2032/6 | 126.700 | 5,60 | MCB2032/10 | 143.000 | 6,30 | 6/60 |
| 40 | MCB2040/4,5 | 110.000 | 4,90 | MCB2040/6 | 126.700 | 5,60 | MCB2040/10 | 143.000 | 6,30 | 6/60 |
| 50 | MCB2050/4,5 | 110.000 | 4,90 | MCB2050/6 | 133.300 | 5,90 | MCB2050/10 | 148.000 | 6,50 | 6/60 |
| 63 | MCB2063/4,5 | 110.000 | 4,90 | MCB2063/6 | 133.300 | 5,90 | MCB2063/10 | 148.000 | 6,50 | 6/60 |
| 75 | MCB2075/4,5 | 360.000 | 15,90 | MCB2075/6 | 573.300 | 25,40 | MCB2075/10 | 586.700 | 26,00 | 6/36 |
| 100 | MCB2100/4,5 | 360.000 | 15,90 | MCB2100/6 | 640.000 | 28,30 | MCB2100/10 | 640.000 | 28,30 | 6/36 |



CẦU DAO TỰ ĐỘNG - LOẠI 3 CỰC MCB - TYPE 3 POLES

| Dòng điện Current(A) | Dòng cắt Break circuit (KA) 4,5 | | | Dòng cắt Break circuit (KA) 6 | | | Dòng cắt Break circuit (KA) 10 | | | SL chiếc hộp/ thùng |
|-------------------------|---|------------------|----------------|---|------------------|----------------|--|------------------|----------------|------------------------|
| | Mã sản phẩm Code | Đơn giá (VNĐ) | Price (USD) | Mã sản phẩm Code | Đơn giá (VNĐ) | Price (USD) | Mã sản phẩm Code | Đơn giá (VNĐ) | Price (USD) | |
| 06 | MCB3006/4,5 | 160.000 | 7,10 | MCB3006/6 | 165.000 | 7,30 | MCB3006/10 | 200.000 | 8,80 | 4/40 |
| 10 | MCB3010/4,5 | 160.000 | 7,10 | MCB3010/6 | 165.000 | 7,30 | MCB3010/10 | 200.000 | 8,80 | 4/40 |
| 16 | MCB3016/4,5 | 160.000 | 7,10 | MCB3016/6 | 173.300 | 7,70 | MCB3016/10 | 200.000 | 8,80 | 4/40 |
| 20 | MCB3020/4,5 | 160.000 | 7,10 | MCB3020/6 | 173.300 | 7,70 | MCB3020/10 | 200.000 | 8,80 | 4/40 |
| 25 | MCB3025/4,5 | 160.000 | 7,10 | MCB3025/6 | 173.300 | 7,70 | MCB3025/10 | 200.000 | 8,80 | 4/40 |
| 32 | MCB3032/4,5 | 173.300 | 7,70 | MCB3032/6 | 200.000 | 8,80 | MCB3032/10 | 213.300 | 8,80 | 4/40 |
| 40 | MCB3040/4,5 | 173.300 | 7,70 | MCB3040/6 | 200.000 | 8,80 | MCB3040/10 | 213.300 | 8,80 | 4/40 |
| 50 | MCB3050/4,5 | 186.700 | 8,30 | MCB3050/6 | 200.000 | 8,80 | MCB3050/10 | 213.300 | 8,80 | 4/40 |
| 63 | MCB3063/4,5 | 186.700 | 8,30 | MCB3063/6 | 200.000 | 8,80 | MCB3063/10 | 213.300 | 8,80 | 4/40 |
| 75 | MCB3075/4,5 | 573.300 | 25,40 | MCB3075/6 | 800.000 | 35,40 | MCB3075/10 | 850.000 | 37,60 | 4/24 |
| 100 | MCB3100/4,5 | 573.300 | 25,40 | MCB3100/6 | 900.000 | 39,80 | MCB3100/10 | 940.000 | 41,60 | 4/24 |



CẦU DAO CHỐNG DÒNG RÒ LEAKAGE PROTECTION CIRCUIT BREAKER

Công dụng : Sử dụng RCCB (cầu dao chống dòng rò) có thể hữu dụng với nơi công trường và phòng tắm, nơi mà thời gian ngắt mạch đòi hỏi nghiêm ngặt hơn các tiêu chuẩn quy định.

Thông số kỹ thuật: Theo tiêu chuẩn IEC 61008

- Dòng định mức: 6 - 63A

- Dòng dư tác động danh định (Dòng dò) (I_{Δn}) 30mA

- Điện áp định mức: 240V AC

- Bề rộng cực : 17,5mm

Parameter: Standard IEC 61008

Rate current : 06 - 63A

Rate Voltage 240V AC

Pole width: 17,5mm

CẦU DAO CHỐNG DÒNG RÒ LOẠI 2 CỰC RCCB - TYPE 2 POLES



| Mã SP/ Code | Dòng điện Current (A) | SL chiếc / thùng | Đơn giá (VNĐ) | Price (USD) |
|--------------------|-----------------------|------------------|----------------|-------------|
| RCCB2016/30 | 16 | 100 | 333.300 | 14,70 |
| RCCB2025/30 | 25 | 100 | 333.300 | 14,70 |
| RCCB2032/30 | 32 | 100 | 333.300 | 14,70 |
| RCCB2040/30 | 40 | 100 | 333.300 | 14,70 |

CẦU DAO CHỐNG DÒNG RÒ LOẠI 4 CỰC RCCB - TYPE 4 POLES



| Mã SP/ Code | Dòng điện Current (A) | SL chiếc / thùng | Đơn giá (VNĐ) | Price (USD) |
|--------------------|-----------------------|------------------|----------------|-------------|
| RCCB4040/30 | 40 | 50 | 480.000 | 21,20 |

CẦU DAO TỰ ĐỘNG AN TOÀN (APTOMAT) MCB

APTOMAT 2P LẮP NỔI - LOẠI 1 TIẾP ĐIỂM



| Dòng cắt Break circuit (KA) | Mã SP/ Code | Dòng điện Current (A) | SL chiếc / thùng | Đơn giá (VNĐ) | Price (USD) |
|-----------------------------|---------------------|-----------------------|------------------|---------------|-------------|
| 1,5 | MCCB2P1E/10A | 10 | 200 | 60.000 | 2,70 |
| | MCCB2P1E/15A | 15 | 200 | 60.000 | 2,70 |
| | MCCB2P1E/20A | 20 | 200 | 60.000 | 2,70 |
| | MCCB2P1E/25A | 25 | 200 | 60.000 | 2,70 |
| | MCCB2P1E/30A | 30 | 200 | 60.000 | 2,70 |

APTOMAT 2P LẮP NỔI - LOẠI 2 TIẾP ĐIỂM



| Dòng cắt Break circuit (KA) | Mã SP/ Code | Dòng điện Current (A) | SL chiếc / thùng | Đơn giá (VNĐ) | Price (USD) |
|-----------------------------|---------------------|-----------------------|------------------|---------------|-------------|
| 1,5 | MCCB2P2E/10A | 10 | 200 | 64.000 | 2,80 |
| | MCCB2P2E/15A | 15 | 200 | 64.000 | 2,80 |
| | MCCB2P2E/20A | 20 | 200 | 64.000 | 2,80 |
| | MCCB2P2E/25A | 25 | 200 | 64.000 | 2,80 |
| | MCCB2P2E/30A | 30 | 200 | 64.000 | 2,80 |

HỘP CHỨA APTOMAT SURFACE BOX FOR MCB

Hình ảnh/ Picture
Mã SP/ Code

Hình ảnh/ Picture
Mã SP/ Code

Diễn giải/ Description

SL chiếc
hộp/ thùng

Đơn giá
(VNĐ)

Price
(USD)



SE4CC1



SE4CC2

SE4CC1
HỘP CHỨA 1 MCB KIỂU M GẮN NỔI
1 Module Surface Box for MCB

10/40

24.000

1,10

SE4CC2
HỘP CHỨA 2 MCB KIỂU M GẮN NỔI
2 Module Surface Box for MCB

10/40

24.000

1,10

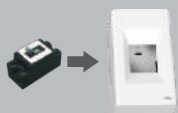

SEMCCB

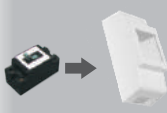

SEMCCBN

SEMCCB
HỘP CHỨA 1 MCCB 2P GẮN NỔI
1 Module Surface Box for MCCB

15/60

24.000

1,10

SEMCCBN
HỘP CHỨA 1 MCCB 2P GẮN NỔI (LOẠI NHỎ)
1 Module Surface Box for MCCB

30/120

11.000

0,50

TỦ ĐIỆN DÙNG CHO MCB, MCCB, RCBO

FLUSH MOUNTED ENCLOSURE FOR MCB, MCCB, RCBO

| Hình ảnh/ Picture | Mã SP/ Code | Diễn giải/ Description | Đóng gói/packing Số lượng/thùng Std. Packing | Đơn giá (VNĐ) | Price (USD) |
|---|---------------------|--|--|------------------|----------------|
|  | SE4FC2/4LA | TỦ CHỨA 2/4 APTOMAT (ĐẾ NHỰA) <i>Flush Mounted Enclosure for 2/4 MCB (Plastic Box)</i> Kích thước lỗ chờ lắp đặt để tủ/ Hole dimension application 220 x 132 x 75 | 1/10 | 140.000 | 6,20 |
|  | SE4FC3/6LA | TỦ CHỨA 3/6 APTOMAT (ĐẾ NHỰA) <i>Flush Mounted Enclosure for 3/6 MCB (Plastic Box)</i> Kích thước lỗ chờ lắp đặt để tủ/ Hole dimension application 220 x 170x 75 | 1/10 | 180.000 | 8,00 |
|  | SE4FC4/8LA | TỦ CHỨA 4/8 APTOMAT (ĐẾ NHỰA) <i>Flush Mounted Enclosure for 4/8 MCB (Plastic Box)</i> Kích thước lỗ chờ lắp đặt để tủ/ Hole dimension application 220 x 210 x 75 | 1/10 | 240.000 | 10,60 |
|  | SE4FC8/12LA | TỦ CHỨA 8/12 APTOMAT (ĐẾ NHỰA) <i>Flush Mounted Enclosure for 8/12 MCB (Plastic Box)</i> Kích thước lỗ chờ lắp đặt để tủ/ Hole dimension application 220 x 280 x 75 | 1/10 | 320.000 | 14,20 |
|  | SE4FC12/18LA | TỦ CHỨA 12/18 APTOMAT (ĐẾ NHỰA) <i>Flush Mounted Enclosure for 12/18 MCB (Plastic Box)</i> Kích thước lỗ chờ lắp đặt để tủ/ Hole dimension application 250 x 390 x 75 | 1/10 | 623.000 | 27,60 |
|  | SE4FC24/36LA | TỦ CHỨA 24/36 APTOMAT (ĐẾ NHỰA) <i>Flush Mounted Enclosure for 24/36 MCB (Plastic Box)</i> Kích thước lỗ chờ lắp đặt để tủ/ Hole dimension application 360 x 390 x 75 | 1/1 | 1.234.000 | 54,60 |
|  | SE4FC36/54LA | TỦ CHỨA 36/54 APTOMAT (ĐẾ NHỰA) <i>Flush Mounted Enclosure for 36/54 MCB (Plastic Box)</i> Kích thước lỗ chờ lắp đặt để tủ/ Hole dimension application 390 x 455 x 75 | 1/1 | 1.280.000 | 56,60 |

TỦ ĐIỆN KIM LOẠI DÙNG CHO MCB, RCCB, RCBO

METAL FLUSH MOUNTED ENCLOSURE FOR MCB, RCCB, RCBO

| Hình ảnh/ Picture | Mã SP/ Code | Diễn giải/ Description | Đóng gói/packing Số lượng/thùng Std. Packing | Đơn giá (VND) | Price (USD) |
|---|------------------|---|--|------------------|----------------|
|  | SE2PL | TỦ ĐIỆN KIM LOẠI CHỨA 2 APTOMAT <i>metal Flush Mounted Enclosure for 2 MCB</i> Kích thước lỗ chờ lắp đặt tủ/ Hole dimension application 210 x 130 x 63 | 1/10 | 152.000 | 6,70 |
|  | SE3PL | TỦ ĐIỆN KIM LOẠI CHỨA 3 APTOMAT <i>metal Flush Mounted Enclosure for 3 MCB</i> Kích thước lỗ chờ lắp đặt tủ/ Hole dimension application 210 x 130 x 63 | 1/10 | 156.000 | 6,90 |
|  | SE4PL | TỦ ĐIỆN KIM LOẠI CHỨA 4 APTOMAT <i>metal Flush Mounted Enclosure for 4 MCB</i> Kích thước lỗ chờ lắp đặt tủ/ Hole dimension application 210 x 130 x 63 | 1/10 | 165.000 | 7,30 |
|  | SE6PL | TỦ ĐIỆN KIM LOẠI CHỨA 6 APTOMAT <i>metal Flush Mounted Enclosure for 6 MCB</i> Kích thước lỗ chờ lắp đặt tủ/ Hole dimension application 210 x 205 x 63 | 1/10 | 250.000 | 11,10 |
|  | SE9PL | TỦ ĐIỆN KIM LOẠI CHỨA 9 APTOMAT <i>metal Flush Mounted Enclosure for 9 MCB</i> Kích thước lỗ chờ lắp đặt tủ/ Hole dimension application 210 x 270 x 63 | 1/10 | 296.000 | 13,10 |
|  | SE13PL | TỦ ĐIỆN KIM LOẠI CHỨA 13 APTOMAT <i>metal Flush Mounted Enclosure for 13 MCB</i> Kích thước lỗ chờ lắp đặt tủ/ Hole dimension application 210 x 340 x 63 | 1/10 | 364.000 | 16,10 |
|  | SE14PL | TỦ ĐIỆN KIM LOẠI CHỨA 14 APTOMAT <i>metal Flush Mounted Enclosure for 14 MCB</i> Kích thước lỗ chờ lắp đặt tủ/ Hole dimension application 210 x 340 x 63 | 1/10 | 386.000 | 17,10 |
|  | SE24PL/2 | TỦ ĐIỆN KIM LOẠI CHỨA 24 APTOMAT <i>metal Flush Mounted Enclosure for 24 MCB</i> Kích thước lỗ chờ lắp đặt tủ/ Hole dimension application 496X390X75 | 1/10 | 940.000 | 41,60 |
|  | SE4FC8LA | TỦ CHỨA 8 APTOMAT (ĐỂ KIM LOẠI) CÓ THỂ LẮP NỔI HOẶC CHÌM, CỬA MỞ ĐƯỢC 2 PHÍA <i>Flush/Surface Enclosure for 8 MCB (Metal Box)</i> Kích thước lỗ chờ lắp đặt tủ/ Hole dimension application 215 x 240 x 75 | 1/10 | 350.000 | 15,50 |
|  | SE4FC12LA | TỦ CHỨA 12 APTOMAT (ĐỂ KIM LOẠI) CÓ THỂ LẮP NỔI HOẶC CHÌM, CỬA MỞ ĐƯỢC 2 PHÍA <i>Flush/Surface Enclosure for 12 MCB (Metal Box)</i> Kích thước lỗ chờ lắp đặt tủ/ Hole dimension application 235 x 310 x 75 | 1/10 | 420.000 | 18,60 |

QUẠT THÔNG GIÓ

PERMANENT VENTILATION FAN

BỀN VĨNH CỬU PERMANENT

Gối đỡ bằng vòng bi kín, không dùng bạc nên:

Giảm ma sát, tiết kiệm điện

Không phải tra dầu mỡ định kỳ

Cửa gió đóng mở tự động

(không dùng dây giết - hay hồng)

Supporting pillow with bearings & no silver material helps

Reduce friction, electric saving

no need to grease regulately

Wind door is on/off automatically (non-usage for zip)

- KHÔNG PHẢI TRA DẦU ĐỊNH KỲ VÌ GỐI ĐỠ BẰNG VÒNG BI KÍN
- CUỘN DÂY KÍN CHỐNG RỈ SÉT, KHÔNG CẦN LỖ THỦNG GIẢI NHIỆT VÌ DÙNG VẬT LIỆU THÉP TỪ CAO CẤP

NO NEED TO GREASE REGULATELY BECAUSE OF OPERATING BY BEARINGS SEALED COIL AGAINST CORROSION, NO NEED COOLING HOLES BECAUSE OF USING SENIOR STEEL MATERIAL.

QUẠT THÔNG GIÓ GẮN TƯỜNG

WALL-MOUNTED VENTILATION FAN

| Mã SP Code | KÍCH THƯỚC LẮP ĐẶT (mm) Installation Dimension (mm) | | | | | |
|---------------|--|-----|-----|----|----|----|
| | A | B | D | E | F | G |
| EVF15B2 | 150 | 250 | 208 | 70 | 90 | 70 |
| EVF20B2 | 200 | 303 | 248 | 88 | 90 | 70 |
| EVF25B2 | 250 | 350 | 300 | 70 | 90 | 70 |
| EVF30B2 | 300 | 400 | 340 | 80 | 90 | 70 |

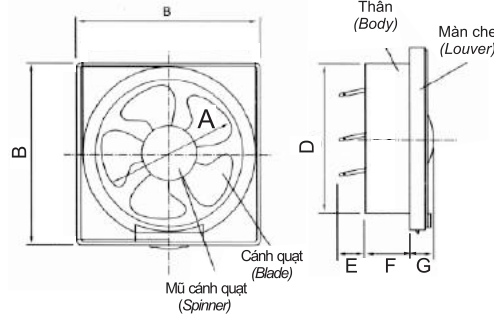

| Mã SP Code | Thông số động cơ Motor parameter | Công suất (W) Capacity | Tốc độ quạt Fan speed | Lưu lượng gió ra Win output | Hệ số công suất (cosΦ) | Kiểu động cơ (cosΦ) | Độ ồn (Db) Noise | Đơn giá (VNĐ) | Price (USD) |
|---------------|-------------------------------------|---------------------------|--------------------------|--------------------------------|---------------------------|------------------------|---------------------|------------------|----------------|
| | (V & Hz) | | Vòng/phút | m3/h | | | | | |
| EVF15B2 | 220V - 50Hz | 23 | 1250-1350 | 280 | 0.9 | 4 cực - có tụ | <60 | 493.000 | 21,80 |
| EVF20B2 | 220V - 50Hz | 30 | 1150-1250 | 520 | 0.9 | 4 cực - có tụ | <60 | 533.300 | 23,60 |
| EVF25B2 | 220V - 50Hz | 34 | 1050-1250 | 860 | 0.9 | 4 cực - có tụ | <60 | 573.300 | 25,40 |
| EVF30B2 | 220V - 50Hz | 48 | 1100-1300 | 1100 | 0.9 | 4 cực - có tụ | <60 | 813.300 | 36,00 |

QUẠT THÔNG GIÓ GẮN TRẦN

CEILING-MOUNTED VENTILATION FAN

| Mã SP Code | KÍCH THƯỚC LẮP ĐẶT (mm) Installation Dimension (mm) | | | | |
|---------------|--|-----|-----|-----|-----|
| | A | B | D | E | F |
| EVF20CUT1 | 200 | 315 | 128 | 260 | 223 |
| EVF24CU7 | 120 | 250 | 208 | 170 | 190 |



EVF20CUT1

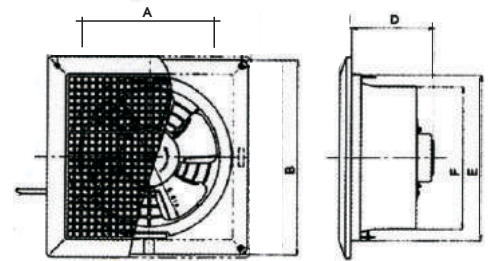

EVF24CU7

QUẠT HÚT GẮN TRẦN CÓ ỚNG THỞI NGANG

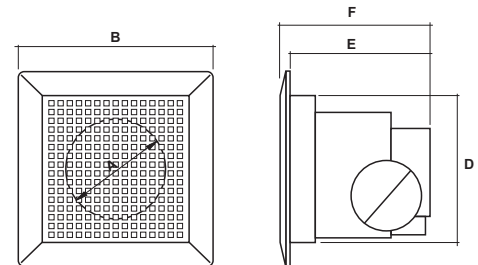

| Mã SP Code | Thông số động cơ Motor parameter | Công suất (W) Capacity | Tốc độ quạt Fan speed | Lưu lượng gió ra Win output | Hệ số công suất (cosΦ) | Kiểu động cơ (cosΦ) | Độ ồn (Db) Noise | Đơn giá (VNĐ) | Price (USD) |
|---------------|-------------------------------------|---------------------------|--------------------------|--------------------------------|---------------------------|------------------------|---------------------|------------------|----------------|
| | (V & Hz) | | Vòng/phút | m3/h | | | | | |
| EVF20CUT1 | 220V - 50Hz | 26 | 980 - 1100 | 438 | 0.9 | 4 cực - có tụ | <55 | 613.300 | 27,10 |
| EVF24CU7 | 220V - 50Hz | 22 | 950 - 1000 | 180 | 0.9 | 4 cực - có tụ | <45 | 640.000 | 28,30 |

ỐNG LUỒN VÀ PHỤ KIỆN

CONDUIT & FITTING

ỐNG LUỒN DÂY ĐIỆN TRÒN RIGID PVC CONDUIT

|  | Mã sản phẩm Code | Kích thước/Size | | | Số lượng cây/ bó Std. Packing | Đơn giá (VNĐ) | Price (USD) |
|---|---------------------|---|------------------------------|-------------------------|-------------------------------------|------------------|----------------|
| | | Đường kính ngoài (mm) Outside Diameter | Độ dày ống (mm) Thickness | Chiều dài (m) Length | | | |
| | SL9016 | 16 | 1,4 | 2,92 | 40 | 33.300 | 1,50 |
| | SL9020 | 20 | 1,55 | 2,92 | 20 | 46.700 | 2,10 |
| | SL9025 | 25 | 1,8 | 2,92 | 20 | 66.700 | 3,00 |
| | SL9032 | 32 | 2,1 | 2,92 | 15 | 133.300 | 5,90 |
| | EL9016 | 16 | 1,15 | 2,92 | 40 | 24.000 | 1,10 |
| | EL9020 | 20 | 1,4 | 2,92 | 20 | 40.000 | 1,80 |
| | EL9025 | 25 | 1,5 | 2,92 | 20 | 60.000 | 2,70 |
| | EL9032 | 32 | 1,75 | 2,92 | 15 | 96.000 | 4,20 |

KHỚP NỐI TRÒN PVC COUPLINGS

|  | Mã sản phẩm Code | Kích thước/Size | | Số lượng/ thùng Std. Packing | Đơn giá (VNĐ) | Price (USD) |
|---|---------------------|---|--------------------------|------------------------------------|------------------|----------------|
| | | Đường kính ngoài (mm) Outside Diameter | Chiều dài (mm) Length | | | |
| | L242/16 | 16 | 20 | 800 | 1.300 | 0,10 |
| | L242/20 | 20 | 24 | 450 | 1.300 | 0,10 |
| | L242/25 | 25 | 29 | 250 | 2.700 | 0,10 |
| | L242/32 | 32 | 37 | 150 | 2.700 | 0,10 |

ỐNG LUỒN ĐÀN HỒI FLEXIBLE CONDUIT

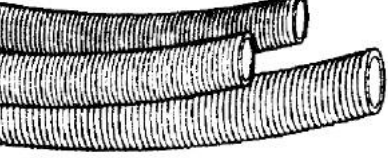
|  | Mã sản phẩm Code | Kích thước/Size | | Đơn giá (VNĐ) | Price (USD) |
|---|---------------------|---|-------------------------------------|------------------|----------------|
| | | Đường kính ngoài (mm) Outside Diameter | Chiều dài (m) / cuộn Coil Length | | |
| | L9016CM | 16 | 50 | 240.000 | 10,60 |
| | L9020CM | 20 | 50 | 293.300 | 13,00 |
| | L9025CM | 25 | 40 | 333.300 | 14,70 |
| | L9032CM | 32 | 25 | 398.000 | 17,60 |
| | L9016CL | 16 | 50 | 200.000 | 8,80 |
| | L9020CL | 20 | 50 | 226.700 | 10,00 |
| | L9025CL | 25 | 40 | 280.000 | 12,40 |
| | L9032CL | 32 | 25 | 426.700 | 18,90 |

HỘP NỐI DÂY TỰ CHỐNG CHÁY (Loại có lỗ chờ sẵn) ADAPTABLE BOX

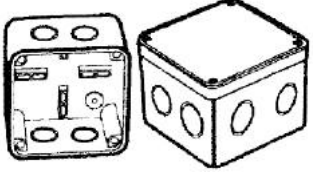
|  | Mã sản phẩm Code | Dùng cho loại ống For Conduit Diameter | Kích thước Size (mm) | Số lượng/thùng Std. Packing | Đơn giá (VNĐ) | Price (USD) |
|---|---------------------|---|-------------------------|--------------------------------|------------------|----------------|
| | | | | | | |
| | L265/1X | | 80 x 80 x 50 | 95 | 20.000 | 0,90 |
| | L265/2X | | 110 x 110 x 50 | 50 | 26.700 | 1,20 |
| | L265/23X | | 110 x 110 x 80 | 60 | 40.000 | 1,80 |
| | L265/3X | | 160 x 160 x 50 | 40 | 53.300 | 2,40 |

NẮP ĐẬY HỘP CHIA NGẮ TRÒN - PVC LID FOR JUNCTION BOXES (WITH SCREW)

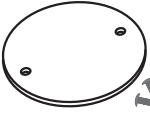
|  | Mã sản phẩm Code | Kích thước /Size(mm) | | Số lượng /thùng Std. Packing | Đơn giá (VNĐ) | Price (USD) |
|---|---------------------|--------------------------------------|---------------------|------------------------------------|------------------|----------------|
| | | Đường kính ngoài Outside Diameter | Chiều dày Height | | | |
| | L240LS | 60 | 3 | 2000 | 2.400 | 0,10 |

ĐẦU VÀ KHỚP NỐI LOẠI VẶN REN

PVC LID FOR JUNCTION BOXES

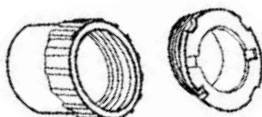

| Mã sản phẩm Code | Kích thước/Size (mm) | | Số lượng/ thùng Std. Packing | Đơn giá (VNĐ) | Price (USD) |
|---------------------|---|--------------------------------------|------------------------------------|------------------|----------------|
| | Dùng cho loại ống For Conduit Diameter | Đường kính ngoài Outside Diameter | | | |
| L258 + 281/16 | 16 | 22,5 | 600 | 2.700 | 0,10 |
| L258 + 281/20 | 20 | 24 | 400 | 2.700 | 0,10 |
| L258 + 281/25 | 25 | 29,5 | 250 | 4.000 | 0,20 |
| L258 + 281/32 | 32 | 37 | 150 | 6.700 | 0,30 |

HỘP CHIA NGẢ LẮP NỔI HOẶC ÂM - LOẠI THẤP MỎNG

PVC JUNCTION BOXES (WITHOUT SCREW)

(không bao gồm vít)

| Mã sản phẩm Code | Kích thước/Size(mm) | | Số lượng/ thùng Std.Packing | Đơn giá (VNĐ) | Price (USD) |
|---------------------|---|-------------------------------------|-----------------------------------|------------------|----------------|
| | Dùng cho loại ống For Conduit Diameter | Đường kính ngoài OutsideDiameter | | | |

HỘP CHIA 1 NGẢ - PVC JUNCTION BOX FOR 1 DIRECTION

| | | | | | |
|-----------|----|----|-----|---------------|------|
| L240/16/1 | 16 | 60 | 220 | 10.700 | 0,50 |
| L240/20/1 | 20 | 60 | 200 | 10.700 | 0,50 |
| L240/25/1 | 25 | 60 | 200 | 12.500 | 0,60 |

HỘP CHIA 2 NGẢ - PVC JUNCTION BOX FOR 2 DIRECTIONS

| | | | | | |
|-----------|----|----|-----|---------------|------|
| L240/16/2 | 16 | 60 | 200 | 10.700 | 0,50 |
| L240/20/2 | 20 | 60 | 180 | 10.700 | 0,50 |
| L240/25/2 | 25 | 60 | 160 | 12.500 | 0,60 |

HỘP CHIA 2 NGẢ VUÔNG GÓC

| | | | | | |
|------------|----|----|-----|---------------|------|
| L240/16/2V | 16 | 60 | 200 | 10.700 | 0,40 |
| L240/20/2V | 20 | 60 | 180 | 10.700 | 0,40 |
| L240/25/2V | 25 | 60 | 160 | 12.500 | 0,40 |

HỘP CHIA 3 NGẢ - PVC JUNCTION BOX FOR 3 DIRECTIONS

| | | | | | |
|-----------|----|----|-----|---------------|------|
| L240/16/3 | 16 | 60 | 150 | 11.000 | 0,50 |
| L240/20/3 | 20 | 60 | 140 | 11.000 | 0,50 |
| L240/25/3 | 25 | 60 | 130 | 13.300 | 0,60 |

HỘP CHIA 4 NGẢ - PVC JUNCTION BOX FOR 4 DIRECTIONS

| | | | | | |
|-----------|----|----|-----|---------------|------|
| L240/16/4 | 16 | 60 | 150 | 11.000 | 0,50 |
| L240/20/4 | 20 | 60 | 140 | 11.000 | 0,50 |
| L240/25/4 | 25 | 60 | 100 | 13.300 | 0,60 |

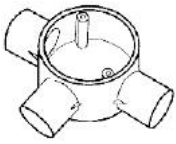
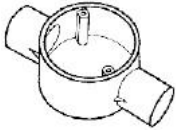

KẸP ĐỠ ỐNG

PVC CLAMP FOR SUPPORTING PIPE



| Mã sản phẩm Code | Kích thước/Size (mm) | | Số lượng/ thùng Std.Packing | Đơn giá (VNĐ) | Price (USD) |
|---------------------|---|-------------------|-----------------------------------|------------------|----------------|
| | Dùng cho loại ống For Conduit Diameter | Chiều cao High | | | |
| L280/16 | 16 | 24 | 1200 | 1.300 | 0,10 |
| L280/20 | 20 | 26 | 1000 | 1.300 | 0,10 |
| L280/25 | 25 | 29 | 800 | 2.700 | 0,10 |
| L280/32 | 32 | 34 | 600 | 2.700 | 0,10 |

CÚT CHỮ T

(bao gồm cả nắp che kèm vít)

PVC INSPECTION TEES

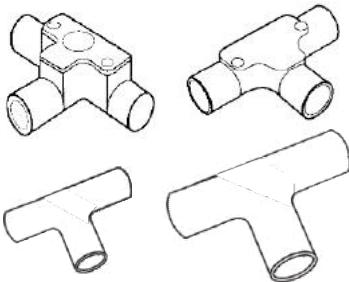

| Mã sản phẩm Code | Kích thước/Size(mm) | | Số lượng/ thùng Std.Packing | Đơn giá (VNĐ) | Price (USD) |
|---------------------|---|-------------------------------------|-----------------------------------|------------------|----------------|
| | Dùng cho loại ống For Conduit Diameter | Đường kính ngoài OutsideDiameter | | | |
| L246/16 | 16 | 20 | 300 | 9.300 | 0,40 |
| L246/20 | 20 | 25 | 150 | 9.300 | 0,40 |
| L246/25 | 25 | 30 | 120 | 10.700 | 0,50 |
| L246/32 | 32 | 37 | 80 | 13.300 | 0,60 |

LOẠI KHÔNG NẮP CHE

| | | | | | |
|----------|----|----|-----|---------------|------|
| L246/16T | 16 | 20 | 720 | 2.700 | 0,10 |
| L246/20T | 20 | 25 | 320 | 5.300 | 0,20 |
| L246/25T | 25 | 30 | 200 | 6.700 | 0,30 |
| L246/32T | 32 | 37 | 120 | 10.700 | 0,50 |

CÚT CHỮ L

(bao gồm cả nắp che kèm vít)

PVC INSPECTION ELBOW

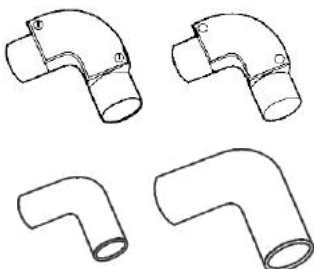

| Mã sản phẩm Code | Kích thước/Size(mm) | | Số lượng/ thùng Std.Packing | Đơn giá (VNĐ) | Price (USD) |
|---------------------|---|-------------------------------------|-----------------------------------|------------------|----------------|
| | Dùng cho loại ống For Conduit Diameter | Đường kính ngoài OutsideDiameter | | | |
| L244/16 | 16 | 20 | 500 | 5.000 | 0,20 |
| L244/20 | 20 | 25 | 300 | 6.700 | 0,30 |
| L244/25 | 25 | 30 | 150 | 9.300 | 0,40 |
| L244/32 | 32 | 37 | 120 | 12.000 | 0,40 |

LOẠI KHÔNG NẮP CHE

| | | | | | |
|----------|----|----|-----|--------------|------|
| L244/16T | 16 | 20 | 800 | 2.500 | 0,10 |
| L244/20T | 20 | 25 | 550 | 4.800 | 0,20 |
| L244/25T | 25 | 30 | 400 | 6.500 | 0,30 |
| L244/32T | 32 | 37 | 200 | 8.400 | 0,40 |

BẢNG GIÁ HƯỚNG DẪN 11/2022

RECOMMENDED RETAIL PRICE LIST

Công ty Cổ phần Công Nghệ Cao LiOA

LiOA High-tech

Vĩnh Hưng - Hoàng Mai - Hà Nội

Vinh Hung - Hoang Mai - Hanoi - Vietnam

lioa.com.vn

nhatlinh@lioa.com.vn

21/11/2022

LiOA

For now & Forever!



2022

BẢNG GIÁ HƯỚNG DẪN 04/2022

RECOMMENDED RETAIL PRICE LIST

THIẾT BỊ ĐIỆN GIA DỤNG

Electrical Equipment Appliance

Đèn chiếu sáng khẩn cấp

Emergency Light

Đèn bàn

Desk Lamp

Quạt điện dân dụng

Electric Fan

Quạt điện dân dụng công nghiệp

Industrial Electric Fan



04/2022

LiOA

For now & Forever!

ĐÈN CHIẾU SÁNG KHẨN CẤP SỬ DỤNG PIN EMERGENCY LIGHT

Model ELQ1X13WPIN



ELQ1X13WPIN/WH
Màu trắng
White



ELQ1X13WPIN/BL
Màu xanh
Blue



ELQ1X13WPIN/RD
Màu đỏ
Red

Sử dụng Pin lithium-ion

SỬ DỤNG PIN 7,4V - 4400 mAh BATTERY 7,4V - 4400 mAh
SỬ DỤNG BÓNG LED 5W 5W LED LAMP

THÔNG SỐ KỸ THUẬT / SPECIFICATION

| | |
|-----------------------------------|------------------------|
| Nguồn điện/ Power | AC 150V ~ 250V 50/60Hz |
| Thời gian nạp/ Loading time | 20h ~ 24h |
| Thời gian hoạt động/ Working time | 4,5h |
| Pin/ Battery | 7,4V 4400 mAh |
| Bóng/ Tube light | 1 x 5W LED |
| Màu/ Colors | ● Đỏ ● Xanh ○ Trắng |



- Khi pin đầy, tự động ngắt dòng nạp làm tăng tuổi thọ của pin/
When battery is full, automatically stop loading current to increase life of battery.
- Có đèn báo 2 màu chỉ thị trạng thái khi nạp điện cho pin/ *Two color indicator lamp show status of battery*
 - + Màu đỏ báo pin yếu/ *Red for weak battery*
 - + Màu xanh báo pin đầy/ *Green for full battery*

Giá 990.000 VND Price 43,81 USD

Model ELD1X18WPIN

SỬ DỤNG ĐỨNG VỚI BỘ CHÂN SANG TRỌNG (Du lịch, dã ngoại...v.v.)
VERTICAL POSITION WITH LUXURIOUS FEET (for trip, picnic, etc..)

TREO TRÊN TƯỜNG VỚI LỖ CÀI CÓ SẴN (Gia đình - nhà hàng - khách sạn - bệnh viện - nơi công cộng...v.v.)
WALL-MOUNTED WITH THE HOLE SET (house - restaurant - hotel - hospital - the public, etc..)

High Power Light

Sử dụng Pin lithium-ion

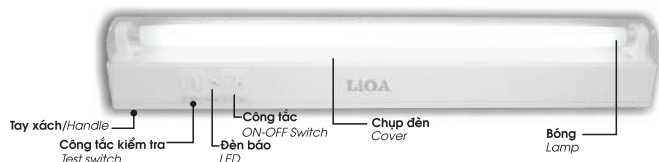

THÔNG SỐ KỸ THUẬT / SPECIFICATION

| | |
|-----------------------------------|-------------------------|
| Nguồn điện/ Power | AC 150V ~ 250V 50/60Hz |
| Thời gian nạp/ Loading time | 20h ~ 24h |
| Thời gian hoạt động/ Working time | 3,5h ~ 4h |
| Pin/ Battery | 7,4V 4400 mAh |
| Bóng/ Tube light | 1 Bóng LED 220V - 600mm |

- Khi pin đầy, tự động ngắt dòng nạp làm tăng tuổi thọ của pin/ *When battery is full, automatically stop loading current to increase life of battery.*
- Có đèn báo 2 màu chỉ thị trạng thái khi nạp điện cho pin/ *Two color indicator lamp show status of battery*
 - + Màu đỏ báo pin yếu/ *Red for weak battery*
 - + Màu xanh báo pin đầy/ *Green for full battery*

Giá 1.350.000 VND Price 59,73 USD

Đèn bàn khớp mềm - Mã mới 01

Đèn sử dụng đui xoáy E27, đèn đã trang bị bóng LED 5W
Completed set - 5W LED Bulb included

Model có hộp đựng bút, ghim/ Pins box & Penbox

| Mã SP/Code | Màu/ Color | Giá (VND) | Price (USD) |
|---------------|-------------------|----------------|-------------|
| 01A/BL | Xanh/ Alloy green | 270.000 | 11,95 |
| 01A/PK | Hồng/ Pink | | |

Giá đã bao gồm bóng LED 5W/ *Completed set - LED 5W bulb is included*



Model có hộp đựng bút và ổ cắm đa năng/ Pins box & Universal socket

| Mã SP/Code | Màu/ Color | Giá (VND) | Price (USD) |
|---------------|-------------------|----------------|-------------|
| 01B/BL | Xanh/ Alloy green | 270.000 | 11,95 |
| 01B/PK | Hồng/ Pink | | |

Giá đã bao gồm bóng LED 5W/ *Completed set - LED 5W bulb is included*



Model có sạc USB và ổ cắm đa năng/ NEW!
USB charge & Universal socket

| Mã SP/Code | Màu/ Color | Giá (VND) | Price (USD) |
|---------------|-------------------|----------------|-------------|
| 01C/BL | Xanh/ Alloy green | 380.000 | 16,81 |
| 01C/PK | Hồng/ Pink | | |

Giá đã bao gồm bóng LED 5W/ *Completed set - LED 5W bulb is included*



Model có sạc USB và hộp bút/ USB charge & Pen box NEW!

| Mã SP/Code | Màu/ Color | Giá (VND) | Price (USD) |
|---------------|-------------------|----------------|-------------|
| 01D/BL | Xanh/ Alloy green | 380.000 | 16,81 |
| 01D/PK | Hồng/ Pink | | |

Giá đã bao gồm bóng LED 5W/ *Completed set - LED 5W bulb is included*



Đèn bàn LED - Mã mới 02

Đèn sử dụng module LED 7W với 2 kiểu ánh sáng trắng hoặc ánh sáng đổi màu.

Completed set - Module LED 7W included

Kiểu Đèn Đọc

Model có hộp đựng bút, ghim/ Pins box & Penbox

| Mã SP/Code | Màu/ Color | Ánh sáng/ Color | Giá (VND) | Price (USD) |
|------------|----------------|-----------------|-----------|-------------|
| 02AD-ST/PK | Màu hồng/ Pink | Trắng/ White | 370.000 | 16,37 |
| 02AD-ST/GR | Xanh/ Green | | | |
| 02AD-ST/BK | Đen /Black | | | |
| 02AD-ST/WH | Trắng /White | | | |
| 02AD-ST/BG | Ghi xám/ Grey | | | |
| 02AD-DM/PK | Màu hồng/ Pink | Đổi màu/ Color | 450.000 | 19,91 |
| 02AD-DM/GR | Xanh/ Green | | | |
| 02AD-DM/BK | Đen /Black | | | |
| 02AD-DM/WH | Trắng /White | | | |
| 02AD-DM/BG | Ghi xám/ Grey | | | |



Model có hộp đựng bút và ổ cắm đa năng / Penbox & Universal Socket

| Mã SP/Code | Màu/ Color | Ánh sáng/ Color | Giá (VND) | Price (USD) |
|------------|----------------|-----------------|-----------|-------------|
| 02BD-ST/PK | Màu hồng/ Pink | Trắng/ White | 370.000 | 16,37 |
| 02BD-ST/GR | Xanh/ Green | | | |
| 02BD-ST/BK | Đen /Black | | | |
| 02BD-ST/WH | Trắng /White | | | |
| 02BD-ST/BG | Ghi xám/ Grey | | | |
| 02BD-DM/PK | Màu hồng/ Pink | Đổi màu/ Color | 450.000 | 19,91 |
| 02BD-DM/GR | Xanh/ Green | | | |
| 02BD-DM/BK | Đen /Black | | | |
| 02BD-DM/WH | Trắng /White | | | |
| 02BD-DM/BG | Ghi xám/ Grey | | | |



Model có sạc USB và ổ cắm đa năng / USB charge & Universal Socket **NEW!**

| Mã SP/Code | Màu/ Color | Ánh sáng/ Color | Giá (VND) | Price (USD) |
|------------|----------------|-----------------|-----------|-------------|
| 02CD-ST/PK | Màu hồng/ Pink | Trắng/ White | 600.000 | 26,55 |
| 02CD-ST/GR | Xanh/ Green | | | |
| 02CD-ST/BK | Đen /Black | | | |
| 02CD-ST/WH | Trắng /White | | | |
| 02CD-ST/BG | Ghi xám/ Grey | | | |
| 02CD-DM/PK | Màu hồng/ Pink | Đổi màu/ Color | 610.000 | 26,99 |
| 02CD-DM/GR | Xanh/ Green | | | |
| 02CD-DM/BK | Đen /Black | | | |
| 02CD-DM/WH | Trắng /White | | | |
| 02CD-DM/BG | Ghi xám/ Grey | | | |



NEW!



Model có sạc USB và hộp bút / USB charge & Pen box **NEW!**

| Mã SP/Code | Màu/ Color | Ánh sáng/ Color | Giá (VND) | Price (USD) |
|------------|----------------|-----------------|-----------|-------------|
| 02DD-ST/PK | Màu hồng/ Pink | Trắng/ White | 570.000 | 25,22 |
| 02DD-ST/GR | Xanh/ Green | | | |
| 02DD-ST/BK | Đen /Black | | | |
| 02DD-ST/WH | Trắng /White | | | |
| 02DD-ST/BG | Ghi xám/ Grey | | | |
| 02DD-DM/PK | Màu hồng/ Pink | Đổi màu/ Color | 590.000 | 26,11 |
| 02DD-DM/GR | Xanh/ Green | | | |
| 02DD-DM/BK | Đen /Black | | | |
| 02DD-DM/WH | Trắng /White | | | |
| 02DD-DM/BG | Ghi xám/ Grey | | | |



NEW!



KIỂU ĐÈN NGANG

Đèn sử dụng module LED 7W với 2 kiểu ánh sáng trắng hoặc ánh sáng đổi màu.

Completed set - Module LED 7W included

Model có hộp đựng bút, ghim/ Pins box & Penbox

| Mã SP/Code | Màu/ Color | Ánh sáng/ Color | Giá (VND) | Price (USD) |
|------------|----------------|-----------------|-----------|-------------|
| 02AN-ST/PK | Màu hồng/ Pink | Trắng/ White | 370.000 | 16,37 |
| 02AN-ST/GR | Xanh/ Green | | | |
| 02AN-ST/BK | Đen /Black | | | |
| 02AN-ST/WH | Trắng /White | | | |
| 02AN-ST/BG | Ghi xám/ Grey | | | |
| 02AN-DM/PK | Màu hồng/ Pink | Đổi màu/ Color | 450.000 | 19,91 |
| 02AN-DM/GR | Xanh/ Green | | | |
| 02AN-DM/BK | Đen /Black | | | |
| 02AN-DM/WH | Trắng /White | | | |
| 02AN-DM/BG | Ghi xám/ Grey | | | |



Model có hộp đựng bút và ổ cắm đa năng / Penbox & Universal Socket

| Mã SP/Code | Màu/ Color | Ánh sáng/ Color | Giá (VND) | Price (USD) |
|------------|----------------|-----------------|-----------|-------------|
| 02BN-ST/PK | Màu hồng/ Pink | Trắng/ White | 370.000 | 16,37 |
| 02BN-ST/GR | Xanh/ Green | | | |
| 02BN-ST/BK | Đen /Black | | | |
| 02BN-ST/WH | Trắng /White | | | |
| 02BN-ST/BG | Ghi xám/ Grey | | | |
| 02BN-DM/PK | Màu hồng/ Pink | Đổi màu/ Color | 450.000 | 19,91 |
| 02BN-DM/GR | Xanh/ Green | | | |
| 02BN-DM/BK | Đen /Black | | | |
| 02BN-DM/WH | Trắng /White | | | |
| 02BN-DM/BG | Ghi xám/ Grey | | | |



Model có sạc USB và ổ cắm đa năng / USB charge & Universal Socket **NEW!**

| Mã SP/Code | Màu/ Color | Ánh sáng/ Color | Giá (VND) | Price (USD) |
|------------|----------------|-----------------|-----------|-------------|
| 02CN-ST/PK | Màu hồng/ Pink | Trắng/ White | 600.000 | 26,55 |
| 02CN-ST/GR | Xanh/ Green | | | |
| 02CN-ST/BK | Đen /Black | | | |
| 02CN-ST/WH | Trắng /White | | | |
| 02CN-ST/BG | Ghi xám/ Grey | | | |
| 02CN-DM/PK | Màu hồng/ Pink | Đổi màu/ Color | 610.000 | 26,99 |
| 02CN-DM/GR | Xanh/ Green | | | |
| 02CN-DM/BK | Đen /Black | | | |
| 02CN-DM/WH | Trắng /White | | | |
| 02CN-DM/BG | Ghi xám/ Grey | | | |



NEW!



Model có sạc USB và hộp bút / USB charge & Pen box **NEW!**

| Mã SP/Code | Màu/ Color | Ánh sáng/ Color | Giá (VND) | Price (USD) |
|------------|----------------|-----------------|-----------|-------------|
| 02DN-ST/PK | Màu hồng/ Pink | Trắng/ White | 570.000 | 25,22 |
| 02DN-ST/GR | Xanh/ Green | | | |
| 02DN-ST/BK | Đen /Black | | | |
| 02DN-ST/WH | Trắng /White | | | |
| 02DN-ST/BG | Ghi xám/ Grey | | | |
| 02DN-DM/PK | Màu hồng/ Pink | Đổi màu/ Color | 590.000 | 26,11 |
| 02DN-DM/GR | Xanh/ Green | | | |
| 02DN-DM/BK | Đen /Black | | | |
| 02DN-DM/WH | Trắng /White | | | |
| 02DN-DM/BG | Ghi xám/ Grey | | | |



NEW!



Đèn bàn khớp quay - Mã mới 03

Đèn sử dụng module LED 7W với 2 kiểu ánh sáng trắng hoặc ánh sáng đổi màu
Completed set - Module LED 7W included

Model có 2 ổ cắm đa năng/ 2 Universal socket

| Mã SP/Code | Màu/ Color | Ánh sáng/ Color | Giá (VND) | Price (USD) |
|------------|----------------------|-----------------|-----------|-------------|
| 03A-ST/BK | Đen/ Black | Trắng/ White | 640.000 | 27,32 |
| 03A-ST/H | Ghi sáng/ Light Grey | | | |
| 03A-ST/LG | Ghi / Grey | | | |
| 03A-ST/BL | Xanh blue/ Blue | | | |
| 03A-DM/BK | Đen/ Black | Đổi màu/ Color | 660.000 | 29,2 |
| 03A-DM/H | Ghi sáng/ Grey | | | |
| 03A-DM/LG | Ghi / Grey | | | |
| 03A-DM/BL | Xanh blue/ Blue | | | |



Model có ổ cắm đa năng và hộp bút/ Universal socket & Pen box

| Mã SP/Code | Màu/ Color | Ánh sáng/ Color | Giá (VND) | Price (USD) |
|------------|----------------------|-----------------|-----------|-------------|
| 03B-ST/BK | Đen/ Black | Trắng/ White | 640.000 | 27,32 |
| 03B-ST/H | Ghi sáng/ Light Grey | | | |
| 03B-ST/LG | Ghi / Grey | | | |
| 03B-ST/BL | Xanh blue/ Blue | | | |
| 03B-DM/BK | Đen/ Black | Đổi màu/ Color | 660.000 | 29,2 |
| 03B-DM/H | Ghi sáng/ Grey | | | |
| 03B-DM/LG | Ghi / Grey | | | |
| 03B-DM/BL | Xanh blue/ Blue | | | |



Model có sạc USB và ổ cắm đa năng/ USB charge & Universal socket **NEW!**

| Mã SP/Code | Màu/ Color | Ánh sáng/ Color | Giá (VND) | Price (USD) |
|------------|----------------------|-----------------|-----------|-------------|
| 03C-ST/BK | Đen/ Black | Trắng/ White | 690.000 | 30,53 |
| 03C-ST/H | Ghi sáng/ Light Grey | | | |
| 03C-ST/LG | Ghi / Grey | | | |
| 03C-ST/BL | Xanh blue/ Blue | | | |
| 03C-DM/BK | Đen/ Black | Đổi màu/ Color | 720.000 | 31,86 |
| 03C-DM/H | Ghi sáng/ Grey | | | |
| 03C-DM/LG | Ghi / Grey | | | |
| 03C-DM/BL | Xanh blue/ Blue | | | |



Model có sạc USB và hộp bút/ USB charge & Pen box **NEW!**

| Mã SP/Code | Màu/ Color | Ánh sáng/ Color | Giá (VND) | Price (USD) |
|------------|----------------------|-----------------|-----------|-------------|
| 03D-ST/BK | Đen/ Black | Trắng/ White | 690.000 | 30,53 |
| 03D-ST/H | Ghi sáng/ Light Grey | | | |
| 03D-ST/LG | Ghi / Grey | | | |
| 03D-ST/BL | Xanh blue/ Blue | | | |
| 03D-DM/BK | Đen/ Black | Đổi màu/ Color | 720.000 | 31,86 |
| 03D-DM/H | Ghi sáng/ Grey | | | |
| 03D-DM/LG | Ghi / Grey | | | |
| 03D-DM/BL | Xanh blue/ Blue | | | |



Đèn bàn LED ovan

Led 7W, Điện áp 90V-220V, Nhiệt độ màu 2700K - 5000K.
 1 Ổ cắm đa năng và 2 cổng USB 5V 1A
 Led 7W, Voltage 90V-220V, Color temperature 2700K - 5000K.
 1 Universal socket & 2 USB 5V 1A charge

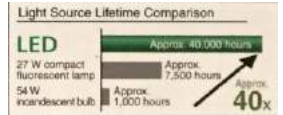

Ánh sáng trắng
Bright Light

Ánh sáng đồng đều
Uniform Light

Ánh sáng tự nhiên
Natural Light

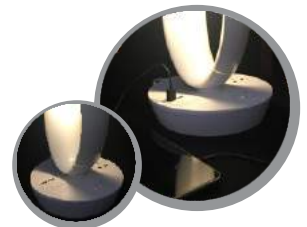

1 Ổ CẮM ĐA NĂNG VÀ 2 CỔNG USB 5V 1A

| Mã SP/Code | Màu/ Color | Giá (VND) | Price (USD) |
|----------------|--------------|-----------|-------------|
| SQ-LI530USB/WH | Trắng/ White | 2.250.000 | 99,56 |
| SQ-LI530USB/BK | Đen/ Black | | |

Đèn cây khớp quay

ROTATING JOINT STANDING LAMP

Đèn sử dụng module LED 7W ánh sáng trắng
 Completed set - Module LED 7W included

Model có 2 ổ cắm đa năng/ 2 Universal socket outlet

| Mã SP/Code | Màu/ Color | Ánh sáng/ Color | Giá (VND) | Price (USD) |
|------------|----------------|-----------------|-----------|-------------|
| 04A-ST/H | Ghi sáng/ Grey | Trắng/ White | 1.650.000 | 73,01 |
| 04A-ST/S | Bạc/ Silver | | | |
| 04A-DM/H | Ghi sáng/ Grey | Đổi màu/ Color | 1.700.000 | 75,22 |
| 04A-DM/S | Bạc/ Silver | | | |

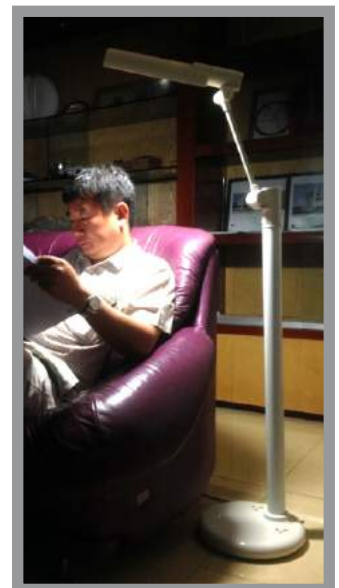
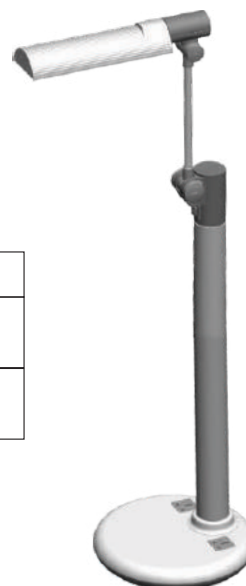

MỘT CẢI TIẾN BIẾN ĐIỂM YẾU NHẤT (MAU HỎNG NHẤT) THÀNH KHỎE NHẤT!

🤔 Chúng ta đều biết điểm hỏng đầu tiên của chiếc quạt thường là ổ trượt tay đòn tốc năng; chuyển động tại đây chậm nhưng lực tác động lại rất lớn nên thường mòn và hỏng nhanh.



LiOA

- Lắp vòng bi (bạc đạn) cho vị trí này.
- Hơn thế, gói đỡ Mô tơ cũng dùng vòng bi thay cho bạc đồng.

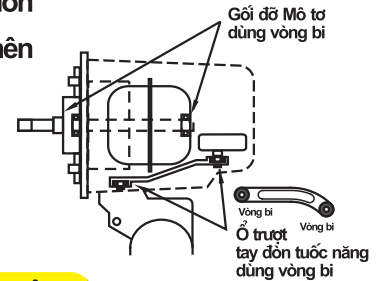

ĐẸP - NHIỀU GIÓ - ÊM - TIẾT KIỆM ĐIỆN - KHÔNG CẦN TRẠ DẦU - BỀN VĨNH CỬU!

● **QUẠT ĐỨNG QC-409**

Thông số kỹ thuật

Điện áp 220V~ 50Hz
 Công suất 51 W
 Trọng lượng 9 Kg
 Kích thước cao Chiều cao có thể thay đổi từ 1,28m đến 1,43m
 Mức hẹn giờ Từ 0,5h - 1h - 1,5h - 2h - 2,5h.....đến 7,5h
 Phụ kiện Có điều khiển từ xa
 Màu Có 2 màu: Màu trắng Ghi sáng



MODEL QUẠT ĐỨNG CÓ ĐIỀU KHIỂN VÀ HẸN GIỜ

| Mã SP /Code | Màu /Color | Ổ cắm /Socket | Giá VND | Price USD |
|-------------|--------------|---------------|-----------|-----------|
| QC-409SWH | Màu trắng | Có | 2.300.000 | 101,77 |
| QC-409SLG | Màu ghi sáng | Có | | |

MODEL QUẠT ĐỨNG KHÔNG CÓ ĐIỀU KHIỂN VÀ HẸN GIỜ

| Mã SP /Code | Màu /Color | Giá VND | Price USD |
|-------------|--------------|-----------|-----------|
| QC-409EWH | Màu trắng | 1.800.000 | 79,65 |
| QC-409ELG | Màu ghi sáng | | |

• QUẠT TREO TƯỜNG QT-409

Thông số kỹ thuật

Điện áp 220V~ 50Hz Mã SP
 Công suất 51 W /Code
 Trọng lượng Kg
 Mức hẹn giờ Từ 0,5h - 1h - 1,5h - 2h - 2,5h.....đến 7,5h
 Phụ kiện Có điều khiển từ xa
 Màu Có 3 màu: Màu trắng Xanh Ghi sáng



| Mã SP /Code | Màu /Color | Giá VND | Price USD |
|----------------|---------------|-----------|-----------|
| QT-409KBL | Màu xanh | 1.850.000 | 81,86 |
| QT-409KLG | Màu ghi sáng | | |
| QT-409KWH | Màu trắng | | |

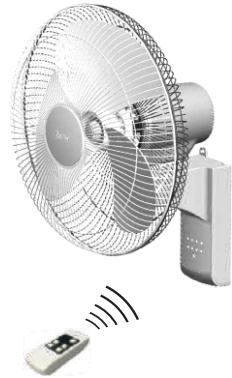

• QUẠT LỬNG QL-300

Thông số kỹ thuật

Technical specification

Điện áp/ Voltage 220V~ 50Hz
 Công suất/ Consumption 40W
 Trọng lượng/ Weight 4,6kg
 Kích thước cao/ Height Min 83cm - Max 110cm
 * Góc quay/ Angle 45° - 70° - 90°
 Mức hẹn giờ/ Sleep time Từ 0,5h - 1h - 1,5h - 2h - 2,5h.....đến 7,5h
 Phụ kiện/ Accessories Có điều khiển từ xa/ remote control

| Mã SP /Code | Màu /Color | Điều khiển và hẹn giờ | Giá VND | Price USD |
|----------------|---------------|--------------------------|------------|--------------|
| QL-300SWH | Màu trắng | Có | 2.300.000 | 101,77 |
| QL-300SLG | Màu ghi sáng | Có | | |
| QL-300EWH | Màu trắng | Không bao gồm | 1.800.000 | 79,65 |
| QL-300ELG | Màu ghi sáng | Không bao gồm | | |



■ QUẠT DÂN DỤNG CÔNG NGHIỆP

● MODEL QL-450LG

- Kích thước cánh 18 inch (Đường kính cánh 45cm)
- 3 bước lựa chọn tốc độ quạt
- Kiểm soát xoay trái - phải theo mong muốn với nút dao động
- Chân đế vững chắc, được sản xuất từ vật liệu chất lượng cao
- Propeller size 18 inch
- 3 fan speed selection
- Control rotate angle as desire with angle switch
- Firm stand, manufactured from high quality materials

| Thông số kỹ thuật | Technical specification |
|----------------------------|---|
| Điện áp/ Voltage | 220V - 240V~ 50/60Hz |
| Công suất/ Consumption | 126W |
| Trọng lượng/ Weight | 9 Kg |
| Kích thước /Dimension | 684mm x 580mm |
| Tốc độ / Speed | 1410 vòng/phút (rpm) |
| Lưu lượng gió/ Wind output | 126m ³ /phút (m ³ /minutes) |
| Giá | 3.000.000 (VNĐ) |
| Price | 132,74 (USD) |



2 Universal outlet socket
max 10A



● MODEL QC-450LG

- Kích thước cánh 18 inch (Đường kính cánh 45cm)
- 3 bước lựa chọn tốc độ quạt
- Kiểm soát xoay trái - phải theo mong muốn với nút dao động
- Chân đế vững chắc, được sản xuất từ vật liệu chất lượng cao
- Propeller size 18 inch
- 3 fan speed selection
- Control rotate angle as desire with angle switch
- Firm stand, manufactured from high quality materials

| Thông số kỹ thuật | Technical specification |
|----------------------------|---|
| Điện áp/ Voltage | 220V - 240V~ 50/60Hz |
| Công suất/ Consumption | 126W |
| Trọng lượng/ Weight | 9,5 Kg |
| Kích thước /Dimension | 1100mm x 580mm |
| Tốc độ / Speed | 1410 vòng/phút (rpm) |
| Lưu lượng gió/ Wind output | 126m ³ /phút (m ³ /minutes) |
| Giá | 3.050.000 (VNĐ) |
| Price | 134,96 (USD) |



2 Universal outlet socket
max 10A



● MODEL QC-550LG

- Kích thước cánh 22 inch (Đường kính cánh 55cm)
- 3 bước lựa chọn tốc độ quạt
- Kiểm soát xoay trái - phải theo mong muốn với núm dao động
- Chiều cao có thể điều chỉnh cho phù hợp từ 144,5 cm đến 157,5cm
- Chân đế vững chắc, được sản xuất từ vật liệu chất lượng cao
- Propeller size 22 inch
- 3 fan speed selection
- Control rotate angle as desire with angle switch
- Adjustable height from 144,5cm to 157,5cm
- Firm stand, manufactured from high quality materials

| Thông số kỹ thuật | Technical specification |
|----------------------------|---|
| Điện áp/ Voltage | 220V - 240V~ 50/60Hz |
| Công suất/ Consumption | 199W |
| Trọng lượng/ Weight | 13,7 Kg |
| Kích thước /Dimension | 1445(1575)mm x 864mm |
| Tốc độ / Speed | 920 vòng/phút (rpm) |
| Lưu lượng gió/ Wind output | 184m ³ /phút (m ³ /minutes) |
| Giá | 4.500.000 (VNĐ) |
| Price | 199,12 (USD) |



● MODEL QT-550LG

- Kích thước cánh 22 inch (Đường kính cánh 55cm)
- 3 bước lựa chọn tốc độ quạt
- Kiểm soát xoay trái - phải theo mong muốn với núm dao động
- Dễ dàng lắp đặt và tiết kiệm không gian
- Propeller size 22 inch
- 3 fan speed selection
- Control rotate angle as desire with angle switch
- Easy setup and space-saving

| Thông số kỹ thuật | Technical specification |
|----------------------------|---|
| Điện áp/ Voltage | 220V - 240V~ 50/60Hz |
| Công suất/ Consumption | 199W |
| Trọng lượng/ Weight | 13,7 Kg |
| Kích thước /Dimension | 830mm x 638mm |
| Tốc độ / Speed | 920 vòng/phút (rpm) |
| Lưu lượng gió/ Wind output | 184m ³ /phút (m ³ /minutes) |
| Giá | 4.850.000 (VNĐ) |
| Price | 214,6(USD) |



■ PHỤ KIỆN CHO QUẠT ĐIỆN DÂN DỤNG

| Sản phẩm/Product | Mã sản phẩm /Code | Giá (VNĐ) | Price (USD) |
|------------------|-------------------|-----------|-------------|
| Cánh quạt 300 | QL-300-CA | 120.000 | 5,31 |
| Cánh quạt 409 | Q-409-CA | 120.000 | 5,31 |
| Cánh quạt 450 | Q-450-CA | 180.000 | 7,96 |
| Cánh quạt 550 | Q-550-CA | 180.000 | 7,96 |
| Điều khiển | Q-DK | 240.000 | 10,62 |

BẢNG GIÁ HƯỚNG DẪN 04/2022

RECOMMENDED RETAIL PRICE LIST

Công ty Cổ phần Công Nghệ Cao LiOA

LiOA High-tech

Vĩnh Hưng - Hoàng Mai - Hà Nội

Vinh Hung - Hoang Mai - Hanoi - Vietnam

liao.com.vn

nhatlinh@liao.com.vn

04/2022

LiOA

For now & Forever!



2022